

DACIA SANDERO



JUSTE ESSENTIEL

Dacia Sandero Stepway réaffirme son style crossover : jouez jusqu'au bout le jeu de l'évasion grâce à la nouvelle finition extreme, qui lui confère un look baroudeur encore plus renforcé. Relevez le défi de la vraie vie avec son grand coffre extensible, où vous passez en un clin d'œil de la vie citadine à l'évasion.



**JUSQU'À 1 108 dm³
DE VOLUME
DE COFFRE⁽¹⁾**

**BARRES
DE TOIT
MODULABLES⁽²⁾**

**ÉCRAN 10"
AVEC NAVIGATION
CONNECTÉE⁽²⁾**

**TABLEAU DE BORD
DIGITAL 7"⁽²⁾**

**NOUVEAUX MOTEURS :
ECO-G 120 AUTO ET
HYBRID 155⁽³⁾**

**TOIT OUVRANT
ÉLECTRIQUE⁽²⁾**

(1) Banquette arrière rabattue.

(2) Disponible selon version.

(3) Disponible également en motorisations Eco-G 120 et TCe 110 (essence).

MENU INTERACTIF

01. DESIGN

02. PLAISIR DE CONDUITE

03. HABITABILITÉ

04. MULTIMÉDIA

05. AIDES À LA CONDUITE

**06. ÉQUIPEMENTS
ET ACCESSOIRES**

L'ESPRIT D'AVENTURE

Dacia Sandero Stepway renforce son caractère baroudeur avec son capot sculpté, sa face avant affirmée, sa garde au sol surélevée et ses barres de toit modulables.

Ses protections en Starkle® – matériaux 20% recyclé – révèlent son style dynamique et robuste d'authentique crossover, tout en protégeant les bas de caisse, passages de roues et parties latérales exposées.

L'esthétique de la nouvelle calandre « pixellisée » et la signature lumineuse en T inversé expriment sa modernité. L'intégration des nouveaux phares soulignent l'identité de marque Dacia. Nouvelles jantes en alliage 16", antenne requin noire, nouvelles couleurs de carrosserie. Parfait baroudeur, parfaite élégance citadine.



Dacia Sandero Stepway va plus loin en adoptant un look différenciant sous tous les angles : avec son nouveau bouclier et son stripping sur le hayon de coffre, la face arrière muscle sa personnalité.



Nouvelle signature lumineuse à l'avant

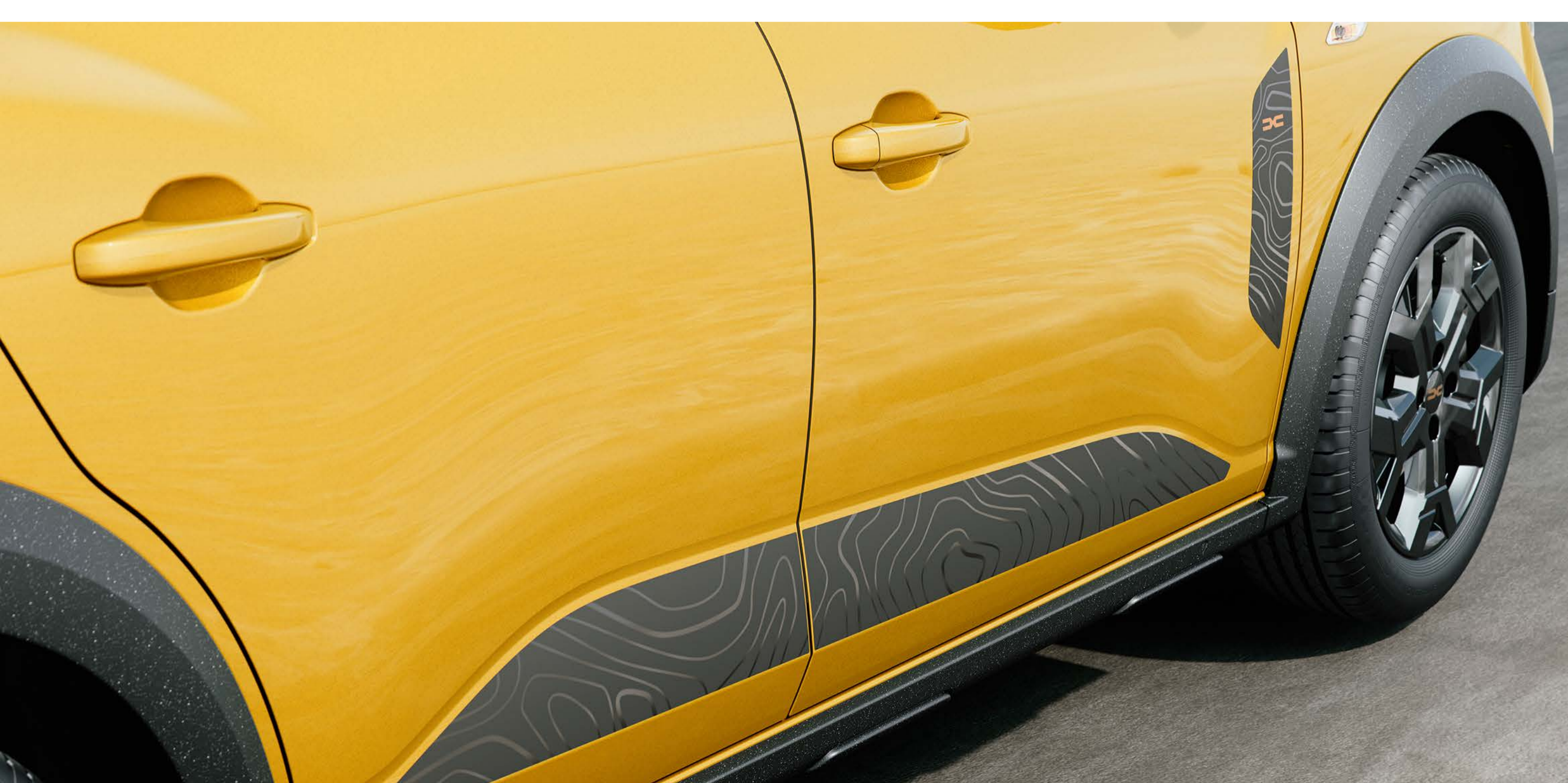

Protections de roues en Starkle®

[CONFIGUREZ ET RÉSERVEZ](#)

UNE GAMME DE MOTORISATIONS PERFORMANTES

Dacia Sandero Stepway inaugure une nouvelle génération de motorisations avec l'hybrid 155, qui conjugue performance, réactivité et plaisir de conduite. Grâce à sa technologie hybride, il offre une conduite dynamique et fluide, avec jusqu'à 80% du temps de roulage en mode électrique en ville. Associé à une boîte de vitesses automatique, il se recharge lors des phases de freinage.



La gamme comprend également le moteur Eco-G 120, en boîte manuelle 6 vitesses ou en boîte automatique. Alliant essence et GPL grâce à un double réservoir, cette technologie permet d'atteindre une autonomie combinée de plus de 1 500 km, tout en réduisant jusqu'à 10 % les émissions de CO₂.



Enfin, le moteur TCe 110, essence 3 cylindres turbo à injection directe de dernière génération, complète la gamme. Il offre un excellent agrément de conduite et l'un des meilleurs ratios performances / consommation de sa catégorie, pour un usage polyvalent au quotidien.

UN CONFORT BIEN PENSÉ

Sandero Stepway va de l'avant avec un confort inédit et un intérieur totalement repensé sur toutes les versions : nouveaux aérateurs faisant écho visuellement au design extérieur et volant avec aplats. De nouveaux équipements technologiques ont été intégrés tels que le tableau de bord numérique 7''⁽²⁾ et l'écran multimédia 10''⁽¹⁾ avec navigation connectée⁽³⁾.



La motorisation Eco-G 120 auto se dote du e-shifter, un levier de vitesses électronique de nouvelle génération qui réinvente le design et la fonctionnalité pour les passages de vitesse.



Nouvelle boîte de vitesses automatique⁽⁴⁾



Tableau de bord numérique 7''⁽²⁾ avec informations mode de conduite

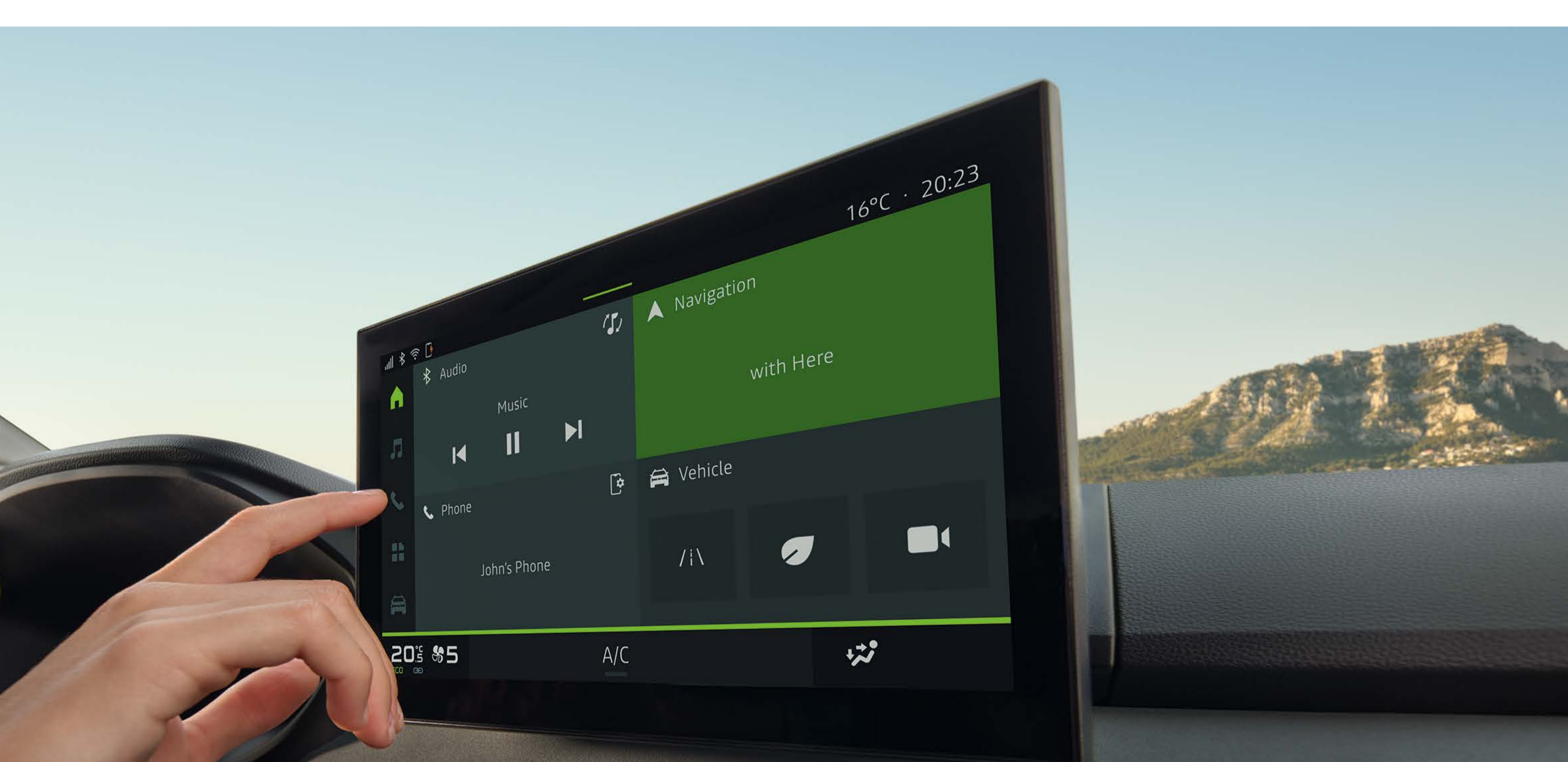

Écran 10''⁽¹⁾ avec navigation connectée⁽³⁾

(1) Écran multimédia 10'' disponible de série à partir de la version expression, en option sur la version essential.

(2) Tableau de bord numérique disponible uniquement de série sur la version extreme.

(3) Navigation connectée associée au nouveau système multimédia Media Nav Live, disponible en option sur les versions expression et extreme.

(4) Associée à la motorisation Eco-G 120 auto.

TOUTE LA PLACE POUR VOS ENVIES

Rabattez les sièges en un geste, ajustez la capacité de chargement en fonction de vos besoins et faites le plein de moments inoubliables.



Grâce à un ingénieux système, ajustez facilement vos barres de toit pour y fixer un coffre de rangement, un porte-vélo ou des porte-skis.



Barres de toit transversales modulables

SYSTÈME DE FIXATION YOUCLIP : PLUS D'ESPACE POUR VOUS

YouClip optimise votre confort et vos rangements avec son système malin de fixation multiusage pour accrocher les accessoires disponibles dans la gamme. Ceux-ci se clipsent sur les fixations réparties dans l'habitacle et le coffre : jusqu'à 3 fixations de série.



2 points de fixation supplémentaires derrière les appuis-tête sont disponibles en accessoire pour étendre vos possibilités jusqu'à 5 points YouClip.



De série, 3 points de fixation



YouClip - Sacoche

CONFIGUREZ ET RÉSERVEZ

CHOISISSEZ VOS PRÉFÉRENCES MULTIMÉDIAS

Dacia Sandero Stepway intègre une nouvelle offre multimédia. À vous de choisir votre niveau d'équipement : Nouveau Media Control⁽¹⁾, piloté à partir de votre smartphone et intégré au design de la planche de bord, vous permet de contrôler radio, musique, connexion Bluetooth®, USB et téléphonie.



Le nouveau Media Display 10"⁽²⁾, doté d'une interface personnalisable facile d'usage, permet d'atteindre facilement la navigation GPS via votre smartphone, de gérer les appels et la musique, ainsi que d'utiliser les commandes vocales.



Nouveau Media Display 10"⁽²⁾

Le nouveau Media Nav Live⁽³⁾ transforme votre tableau de bord en véritable centre de commande intelligent. Depuis l'écran tactile 10" : navigation et services connectés en temps réel, app store intégré et système audio 3D Arkamys® pour une immersion sonore haute qualité. Ces deux derniers systèmes sont compatibles en filaire et en wifi avec la replication smartphone Android Auto™ et Apple CarPlay®.



Nouveau Media Nav Live⁽³⁾

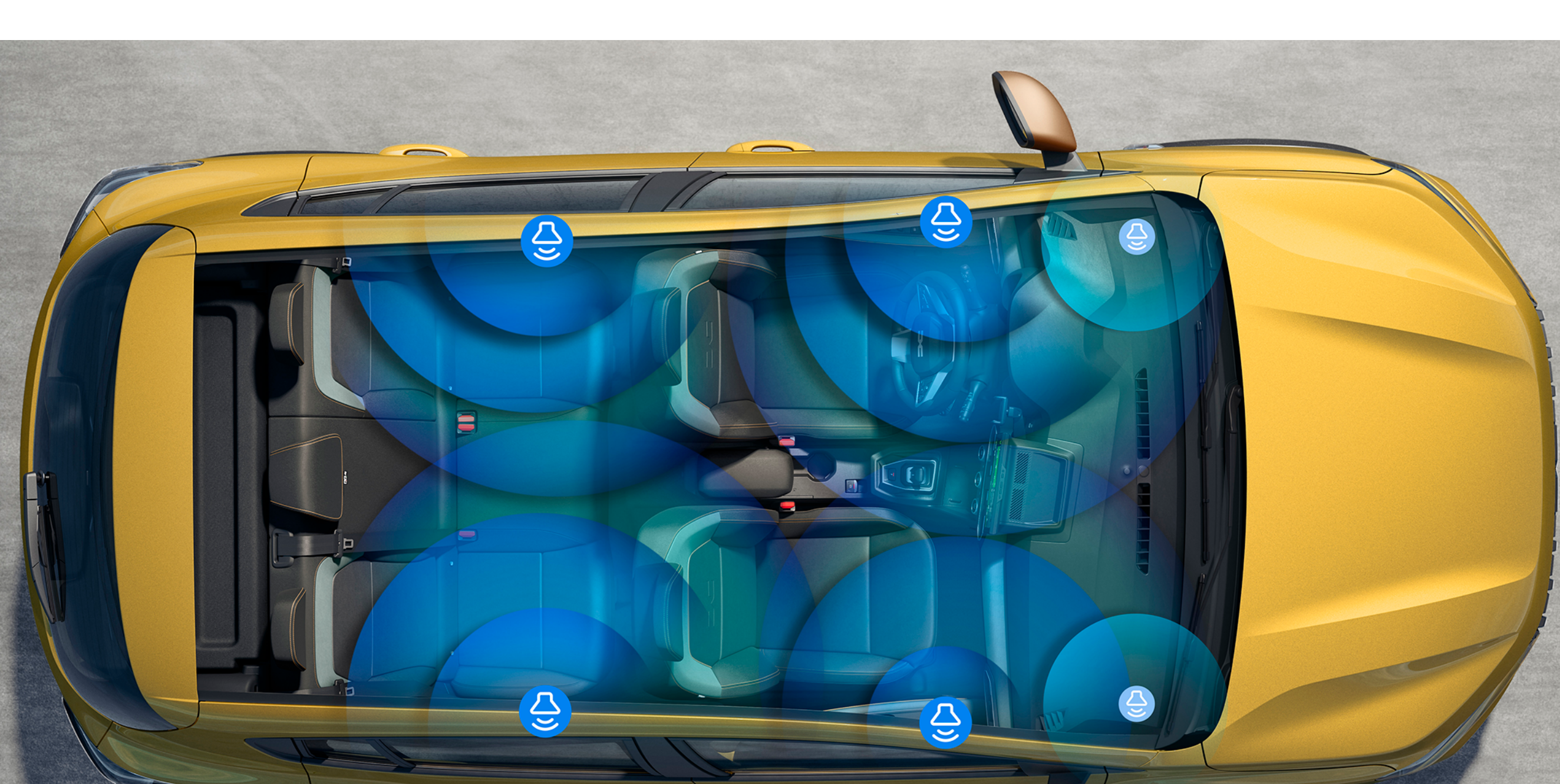

Système audio 3D développé par Arkamys®⁽³⁾

(1) Nouveau Media Control spécifique à la version essential.
(2) Nouveau Media Display 10" disponible de série à partir de la version expression, en option sur la version essential.
(3) Nouveau Media Nav Live disponible en option sur les versions expression et extreme.

Android Auto™ est une marque de Google Inc.
Apple CarPlay® est une marque d'Apple Inc.

CONFIGUREZ ET RÉSERVEZ

EN SÉCURITÉ À CHAQUE MOMENT

Chez Dacia, la sécurité est depuis toujours au cœur de nos préoccupations. Construit sur la toute dernière plateforme conçue pour nos véhicules, Dacia Sandero Stepway se dote d'une structure de caisse renforcée et d'aides à la conduite nouvelle génération.

Grâce au bouton My Safety, vous pourrez désactiver certaines de ces aides à chaque démarrage, aussi bien que lorsque le véhicule est en marche. Avec Dacia, roulez l'esprit tranquille.

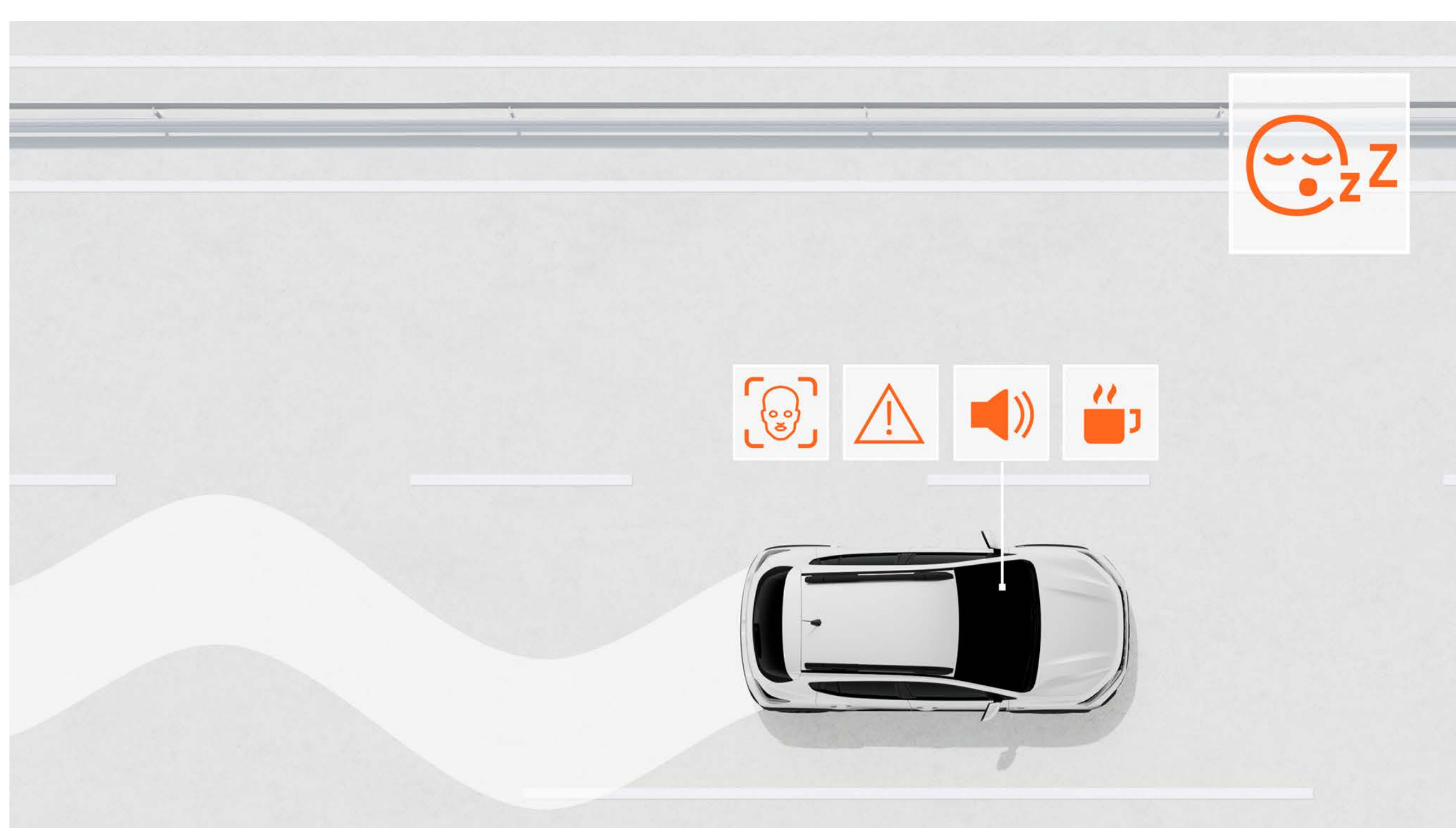

SYSTÈME DE SURVEILLANCE DE L'ATTENTION DU CONDUCTEUR

Cette aide alerte le conducteur en cas de fatigue détectée pour l'inciter à faire une pause.



FREINAGE AUTOMATIQUE D'URGENCE (AEBS) AVEC DÉTECTION DES PIÉTONS ET CYCLISTES

Ce système prévient les risques de collision frontale impliquant d'autres véhicules, des piétons ou des cyclistes, en ligne droite ou aux intersections. Il alerte le conducteur et peut au besoin freiner automatiquement le véhicule.

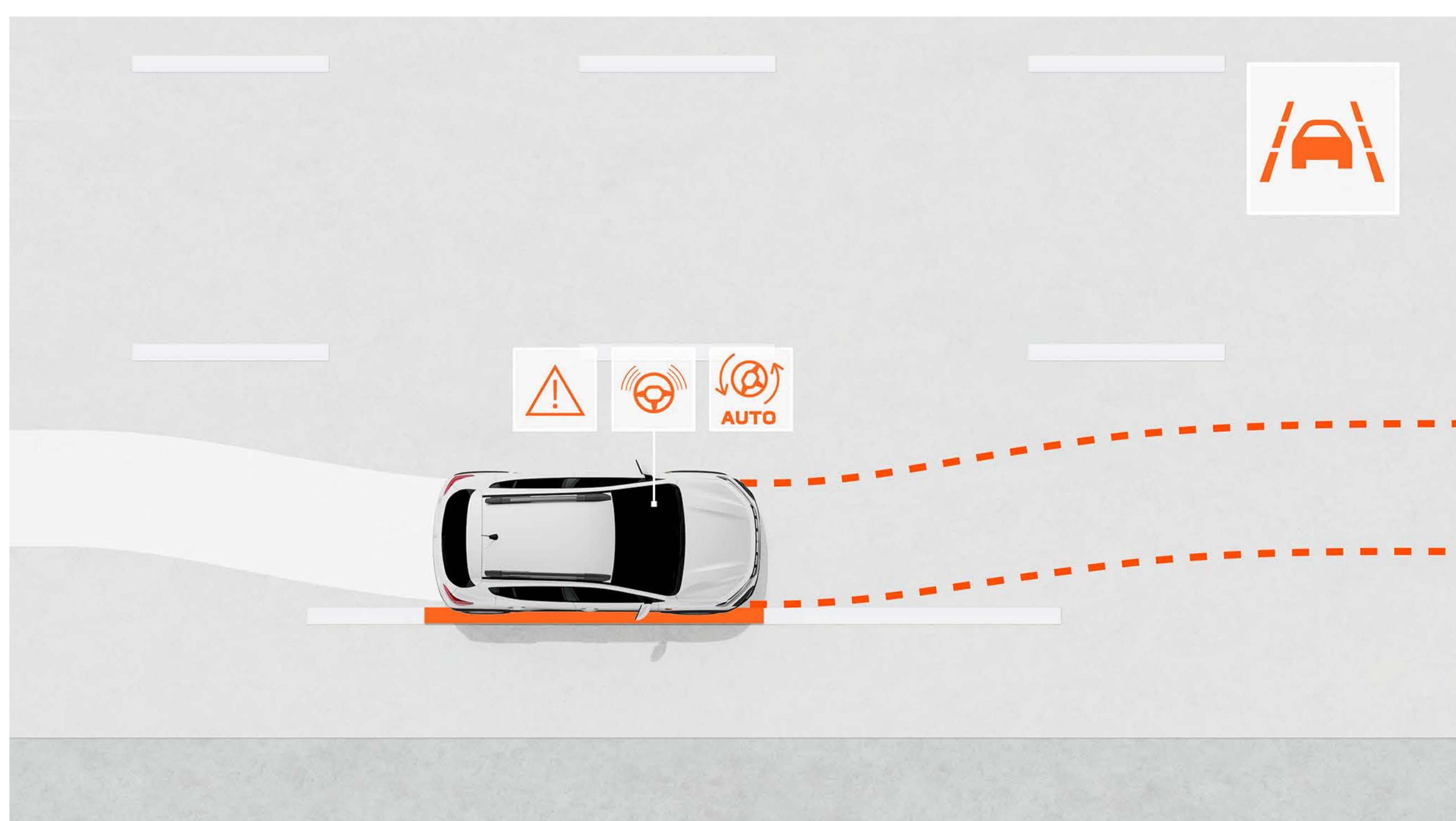

AIDE AU MAINTIEN DANS LA VOIE

Surveille la trajectoire du véhicule dans sa voie et la corrige si nécessaire par une action automatique sur la direction.

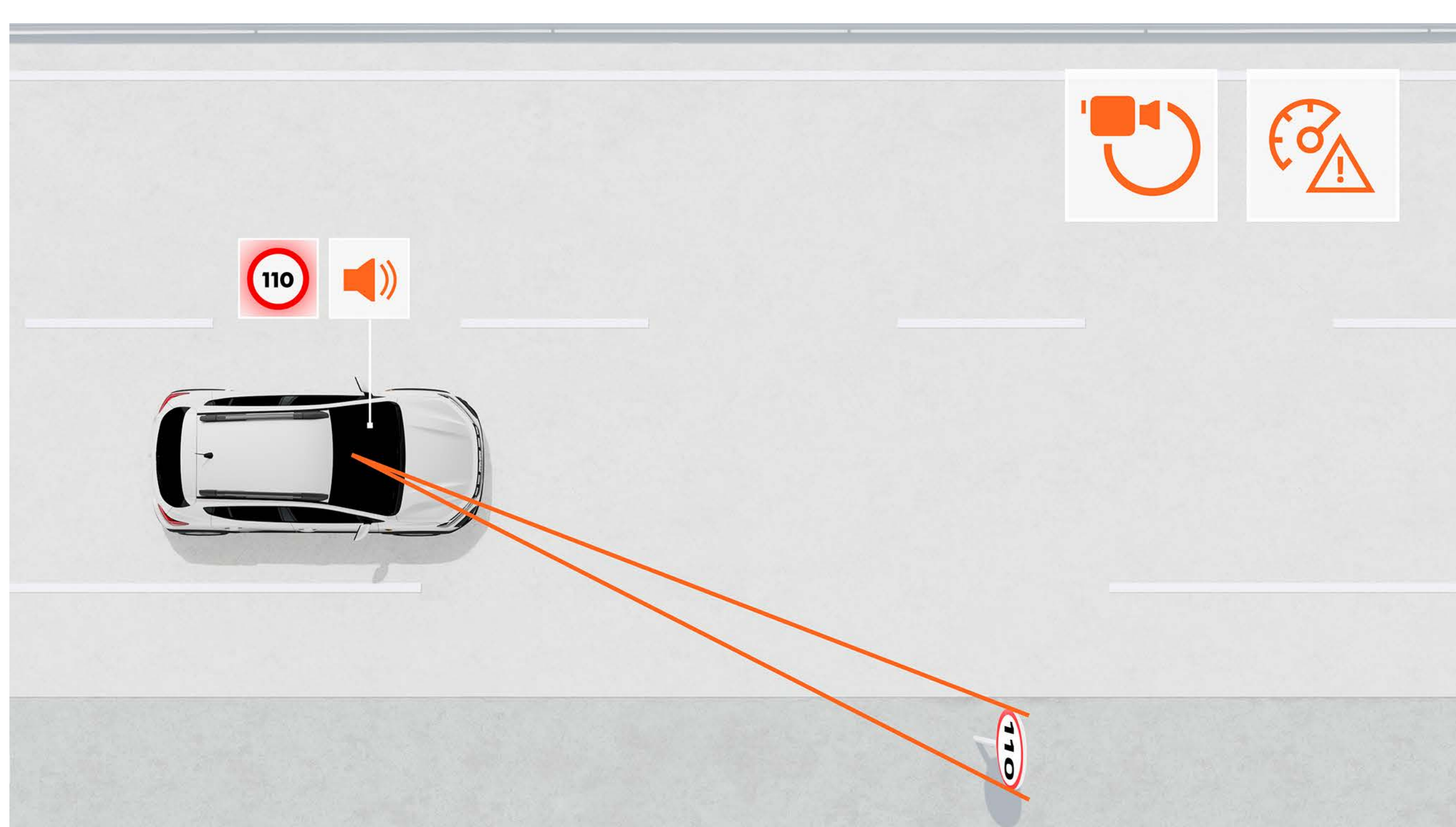

RECONNAISSANCE DES PANNEAUX DE SIGNALISATION AVEC ALERTE DE SURVITESSE

Indique en temps réel et de manière très fiable la vitesse maximale sur la route empruntée et prévient le conducteur en cas de dépassement par des alertes visuelle et sonore (désactivables).

CONFIGUREZ ET RÉSERVEZ

DÉCOUVREZ LES ÉQUIPEMENTS

TEINTIER



AMBIANCES

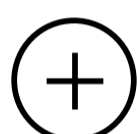

ACCESSOIRES



MOTORISATIONS



ÉQUIPEMENTS ET OPTIONS



DIMENSIONS

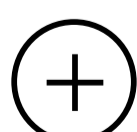

06. TEINTIER



JAUNE AMBRÉ⁽¹⁾



BLANC GLACIER^{(2)*}



NOIR NACRÉ^{(1)*}



GRIS SCHISTE^{(1)*}



BLEU IRON⁽¹⁾



BEIGE SAFARI⁽¹⁾



VERT CÈDRE⁽¹⁾

(1) Teinte métallisée.

(2) Teinte opaque.

* Seules teintes disponibles pour la version essential.

Photos non contractuelles.

TÉLÉCHARGEZ DACIA AR

06. AMBIANCES

essential



PRINCIPAUX ÉQUIPEMENTS

PRÉSENTATION EXTÉRIEURE

- Calandre avant « pixels » avec logo Dacia
- Signature lumineuse en forme de « T » inversé et feux de jour à LED à allumage automatique
- Pare-chocs avant/arrière et skis latéraux en matériaux recyclés Starkle®
- Poignées de porte extérieures noires
- Rétroviseurs extérieurs noirs
- Barres de toit longitudinales modulables noires
- Enjoliveurs 16" Erelia

PRÉSENTATION INTÉRIEURE

- Centre des aérateurs couleur copper
- Poignées intérieures d'ouverture des portes noires
- Dossier de banquette arrière rabattable et fractionnable 1/3-2/3
- Prédiposition YouClip
- Nouveau volant
- Nouveaux tissus spécifiques pour les selleries

SÉCURITÉ ACTIVE ET PASSIVE

- Bouton My Safety pour gérer les aides à la conduite
- Système antiblocage des roues (ABS) + assistance au freinage d'urgence (AFU)
- Freinage automatique d'urgence (AEBS) avec détection des piétons et cyclistes
- Système de contrôle de trajectoire (ESC) avec aide au démarrage en côte (HSA)
- Appel d'urgence (E-call)
- Enregistreur de données d'événements (accident)
- Prédiposition antidémarrage éthylométrique
- Reconnaissance des panneaux de signalisation avec alerte de survitesse
- Alerte de changement de voie
- Aide au maintien dans la voie
- Système de surveillance de l'attention du conducteur
- QR code « Rescue Code® » avant/arrière
- Airbag frontal conducteur/airbag frontal passager désactivable

- Airbags latéraux épaules et rideaux
- Aide au parking arrière
- Détection de pression des pneus
- Kit de gonflage
- Système de fixations Isofix pour siège enfant aux places latérales arrière

CONDUITE ET APPAREILS DE CONTRÔLE

- Direction assistée électrique
- Stop & Start, ECO mode
- Ordinateur de bord : distance parcourue, vitesse moyenne, autonomie, consommation moyenne (y compris en GPL)
- Capteurs de pluie et de luminosité
- Limiteur de vitesse avec avertisseur sonore et régulateur de vitesse

VISIBILITÉ

- Rétroviseurs extérieurs à réglage manuel intérieur

CONFORT

- Climatisation manuelle
- Condamnation des portes électrique et automatique en roulant + clé pliable
- Condamnation automatique des portes en roulant
- Lève-vitres avant électriques
- Volant réglable en hauteur et profondeur
- 1 prise 12 V à l'avant

MULTIMÉDIA ET AUDIO

- Nouveau Media Control : radio DAB avec commandes sur le volant, prise jack et 1 prise USB-C, 2 haut-parleurs, téléphonie Bluetooth® avec commandes par satellite au volant, support smartphone fixe sur la planche de bord, nouvelle application pour smartphone Dacia Media Control

OPTION

- Pack multimédia : Nouveau Media Display : système multimédia avec écran tactile 10", radio numérique DAB, réplique smartphone via câble USB et wifi, connexion Bluetooth®, commandes par satellite au volant, 4 haut-parleurs, 3 prises USB-C + console centrale mi-haute + volant Soft Feel + antenne requin

expression



PRINCIPAUX ÉQUIPEMENTS expression = essential+

PRÉSENTATION EXTÉRIEURE

- Poignées de porte extérieures ton carrosserie
- Rétroviseurs extérieurs ton carrosserie
- Barres de toit longitudinales modulables
- Jantes flexwheels 16" Atara
- Protections latérales 3D PIP
- Antenne requin

PRÉSENTATION INTÉRIEURE

- Poignées d'ouverture de porte noires
- Nouvelle sellerie spécifique version expression
- Revêtement tissu sur la planche de bord et accoudoirs des portes avant
- Console centrale mi-haute avec frein de parking manuel (électrique sur version boîte de vitesses automatique) + USB-C à l'arrière

VISIBILITÉ

- Rétroviseurs extérieurs réglables électriquement
- Caméra de recul

CONFORT

- Volant soft feel réglable en hauteur et profondeur
- Lève-vitre impulsif côté conducteur (avec fonction anti-pincement), non impulsif côté passager
- Lève-vitres arrière électriques

MULTIMÉDIA ET AUDIO

- Media Display : système multimédia avec écran tactile 10", radio numérique DAB, réplique smartphone via câble USB et wifi, connexion Bluetooth®, commandes par satellite au volant, 4 haut-parleurs, 3 prises USB-C

OPTIONS

- Jantes alliage 16" Tamia
- Pack Navigation : Media Nav Live : système multimédia avec écran tactile 10", navigation connectée avec l'information du trafic en temps réel, radio numérique DAB, réplique smartphone via câble USB ou sans fil via wifi, connexion Bluetooth®, commandes par satellite au volant, 6 haut-parleurs (4 haut-parleurs + 2 tweeters), 3 prises USB-C
- Pack Confort : climatisation automatique + carte mains-libres (uniquement sur motorisations Eco-G 120 auto et hybrid 155)
- Roue de secours + cric⁽¹⁾

(1) Option roue de secours disponible uniquement en motorisation essence TCe 110.

extreme



PRINCIPAUX ÉQUIPEMENTS extreme = expression+

PRÉSENTATION EXTÉRIEURE

- Design outdoor spécifique avec protections bas de porte et stickers latéraux avec motifs topographiques
- Finition Brun Cuivré : rétroviseurs extérieurs, inscription « Stepway » sur les barres de toit, baguette décorative antibrouillard
- Jantes alliage 16" Tamia noires
- Antenne requin

PRÉSENTATION INTÉRIEURE

- Sellerie spécifique extreme MicroCloud lavable
- Revêtement MicroCloud sur planche de bord et accoudoirs des portes avant
- Tapis caoutchouc avant + arrière avec motifs topographiques
- Seuils de porte avec motifs topographiques

SÉCURITÉ ACTIVE ET PASSIVE

- Aide au parking avant
- Avertisseur d'angle mort

CONDUITE ET APPAREILS DE CONTRÔLE

- Carte mains-libres

CONFORT

- Climatisation automatique
- Coffre modulable avec plancher à double niveau⁽¹⁾
- Tableau de bord digital 7"
- Frein de stationnement électrique

MULTIMÉDIA ET AUDIO

- Support téléphone amovible

OPTIONS

- Pack Navigation : Media Nav Live : système multimédia avec écran tactile 10", navigation connectée avec l'information du trafic en temps réel, radio numérique DAB, réplification smartphone via câble USB ou sans fil via wifi, connexion Bluetooth®, commandes par satellite au volant, 6 haut-parleurs (4 haut-parleurs + 2 tweeters), 3 prises USB-C + recharge smartphone par induction
- Pack Conduite : caméra multivues (MVC) + commutation automatique des feux de route/croisement + rétroviseurs rabattables électriquement
- Pack Hiver : sièges avant chauffants + volant chauffant
- Pack Navigation + toit ouvrant électrique
- Roue de secours + cric⁽²⁾

(1) Non disponible sur motorisations Eco-G 120 et Eco-G 120 auto.

(2) Option roue de secours disponible uniquement en motorisation essence TCe 110.

CONFIGUREZ ET RÉSERVEZ

06. ACCESSOIRES



MARCHEPIEDS

Optimisez le style SUV et la fonctionnalité de votre Stepway avec ces marche-pieds latéraux. Conçus sur mesure, ils sont pensés pour vous assurer une meilleure accessibilité au chargement sur le toit et pour protéger la carrosserie contre les projections, au bien lors de vos trajets quotidiens que vos aventures en plein air.



ATTELAGE DÉMONTABLE SANS OUTIL

Tractez ou portez en toute sécurité vos porte-vélos, remorque, bateau ou canoë avec cet attelage développé par Dacia. Grâce à sa rotule démontable facilement et sans outil, l'esthétisme de votre véhicule est préservé.



AERO CARGO BOX™ DACIA ET PORTE-VÉLOS PLATEFORME

Pour un rangement optimisé, profitez du coffre sur attelage Dacia de 310 L compatible avec les portes-vélos basculants 2 ou 3 vélos. Vos effets personnels sont faciles à charger et à décharger, et le coffre du véhicule reste accessible grâce à la plateforme basculante.



BARRES DE TOIT TRANSVERSALES SUR BARRES FIXES

Faciles et rapides à monter sur les barres longitudinales fixes de la version essential. Idéales pour transporter un porte-vélo, un porte-skis ou un coffre de toit et augmenter la capacité de portage du véhicule jusqu'à 75 kg.



PORTE-VÉLO SUR BARRES DE TOIT

Transportez votre vélo en toute sécurité avec ce porte-vélo compatible avec les barres de toit transversales ou modulaires. Facile à installer, il s'adapte à différentes tailles de vélo.



TAPIS DE SOL CAOUTCHOUC À BORDS HAUTS ET SEUILS DE PORTE STEPWAY

Optez pour les tapis caoutchouc à bords hauts siglés Dacia qui assurent une protection totale du plancher. Faciles à entretenir et conçus avec 20% de matières recyclées, ils allient praticité et engagement responsable.

Protégez et personnalisez, à chaque ouverture de porte, les bas des portes avant avec les seuils siglés Stepway.



BAC DE COFFRE

Protégez la moquette d'origine de votre coffre avec ce bac sur mesure, thermoformé et semi-rigide, intégrant 20% de matériaux recyclés. Grâce à ses rebords hauts, il assure une protection maximale contre les salissures et les liquides. Facile à installer et à nettoyer.

[TÉLÉCHARGEZ LA BROCHURE ACCESSOIRES](#)

06. MOTORISATIONS

	TCe 110	Eco-G 120		Eco-G 120 auto	
MOTORISATIONS					
Puissance administrative (cv)	5	5		5	
Carburant	Essence sans plomb (E10)	Essence sans plomb (E10)/GPL		Essence sans plomb (E10)/GPL	
		GPL	Essence	GPL	Essence
Puissance maximale kW CEE (ch) au régime de (tr/min)	81 (110 ch) de 5000 à 5250	90 (120 ch) de 4500 à 5000	84 (114 ch) de 4500 à 5000	90 (120 ch) de 4500 à 5000	84 (114 ch) de 4500 à 5000
Couple maximal N.m CEE (m.kg) au régime de (tr/min)	200 de 2900 à 3500	197 de 1750 à 3750	190 de 2000 à 4000	197 de 1750 à 3750	190 de 2000 à 4000
Type de boîte de vitesses	Manuelle 6 rapports	Manuelle 6 rapports		Automatique à double embrayage 6 rapports	
Type d'injection	Turbo injection directe	Injection indirecte	Injection directe	Injection indirecte	Injection directe
Cylindrée (cm ³)	999	1199		1199	
Nombre de cylindres/soupapes		3/12			
Norme de dépollution		Euro 6e Bis			

CHÂSSIS ET DIRECTION					
Dimension des pneumatiques	205/60 R16 92H				
Direction - Diamètre de braquage entre trottoirs (m)	10,64				
Suspension avant	Pseudo McPherson avec triangle inférieur, suspension à ressorts hélicoïdaux avec amortisseurs hydrauliques télescopiques et barre anti-roulis				
Suspension arrière	Essieu semi-rigide avec suspension à ressorts à barre anti-roulis avec amortisseurs hydrauliques télescopiques				

PERFORMANCE					
		GPL	Essence	GPL	Essence
Vitesse maximale (km/h)	180	180	180	180	180
0-100 km/h (s)	10	10,4	11,4	10	11
Reprise : 80 -120 km/h (s) en 4 ^e	7,7	8,0	9,0	8,3	9,1
en 5 ^e	10,7	12,0	12,6	-	-
en 6 ^e	17,1	18,0	19,0	-	-

CONSOMMATIONS ET ÉMISSIONS⁽¹⁾					
		GPL	Essence	GPL	Essence
Protocole d'homologation		WLTP ⁽²⁾			
Capacité du réservoir carburant (l)	50	50	50	50	50
Émissions de CO ₂ (g/km)	128	115/116	128/130	116	130
Consommations en cycle mixte (l/100 km)	5,7	7,1/7,2	5,7	7,1/7,2	5,7

VOLUMES ET MASSES (KG)					
Masse minimum à vide en ordre de marche (MVODM)	1095	1194		1222	
Masse maximum à vide en ordre de marche (MVODM)	1149	1225		1249	
Masse totale roulante autorisée (MTR)	2685	2760		2785	
Masse maximum autorisée en charge (MMAC)	1585	1660		1685	
Masse maximum remorquable freinée	1100	1100		1100	

(1) Consommations et émissions homologuées selon la réglementation applicable. (2) WLTP (Worldwide harmonized Light vehicles Test Procedures) : ce nouveau protocole permet d'obtenir des résultats beaucoup plus proches de ceux constatés lors des trajets quotidiens réalisés que le protocole NEDC. L'émission de CO₂ est homologuée conformément à une méthode standard et réglementaire. Identique pour tous les constructeurs, elle permet de comparer les véhicules entre eux.

CONFIGUREZ ET RÉSERVEZ

06. MOTORISATIONS

hybrid 155

MOTORISATIONS

Puissance administrative (cv) (France)	6
Carburant	Essence sans plomb (E10) / Électrique
Puissance maximale kW CEE (ch) au régime de (tr/min)	116 @ 5600
Couple maximal N.m CEE (m.kg) au régime de (tr/min)	172 (thermique) @ 4000 / 205 (électrique)
Type de boîte de vitesses	Automatique multimode (4+2)
Type d'injection	Injection directe
Cylindrée (cm ³)	1789
Nombre de cylindres/soupapes	4/16
Norme de dépollution	Euro 6e bis

CHÂSSIS ET DIRECTION

Dimension des pneumatiques	205/60 R16 92H
Direction - Diamètre de braquage entre trottoirs (m)	10,64
Suspension avant	Pseudo McPherson avec triangle inférieur, suspension à ressorts hélicoïdaux avec amortisseurs hydrauliques télescopiques et barre anti-roulis
Suspension arrière	Essieu semi-rigide avec suspension à ressorts à barre anti-roulis avec amortisseurs hydrauliques télescopiques

PERFORMANCE

Vitesse maximale (km/h)	180
0-100 km/h (s)	8,3
Reprise : 80 -120 km/h (s) en 4 ^e	6,1
en 5 ^e	-
en 6 ^e	-

CONSOMMATIONS ET ÉMISSIONS⁽¹⁾

Protocole d'homologation	WLTP ⁽²⁾
Capacité du réservoir carburant (l)	50
Émissions de CO ₂ (g/km)	100
Consommations en cycle mixte (l/100 km)	4,4

VOLUMES ET MASSES (KG)

Masse minimum à vide en ordre de marche (MVODM)	1275
Masse maximum à vide en ordre de marche (MVODM)	1307
Masse totale roulante autorisée (MTR)	2845
Masse maximum autorisée en charge (MMAC)	1745
Masse maximum remorquable freinée	1100

(1) Consommations et émissions homologuées selon la réglementation applicable. (2) WLTP (Worldwide harmonized Light vehicles Test Procedures) : ce nouveau protocole permet d'obtenir des résultats beaucoup plus proches de ceux constatés lors des trajets quotidiens réalisés que le protocole NEDC. L'émission de CO₂ est homologuée conformément à une méthode standard et réglementaire. Identique pour tous les constructeurs, elle permet de comparer les véhicules entre eux.

CONFIGUREZ ET RÉSERVEZ

06. ÉQUIPEMENTS & OPTIONS

	essential	expression	extreme
PRÉSENTATION EXTÉRIEURE			
Signature lumineuse à LED	•	•	•
Feux de jour allumage automatique à LED	•	•	•
Calandre avec inscription « Stepway »	Blanc	Blanc	Blanc
Lettrage Dacia arrière	Blanc	Blanc	Brun Cuivré
Boucliers avant/arrière	Ton carrosserie	Ton carrosserie	Ton carrosserie
Skis avant/arrière Gris Mégalithe	•	•	•
Stickers protection latérale / sticker type snorkel	-	Sticker	Design spécifique version extreme avec snorkel
Éléments de protection extérieure	Starkle®	Starkle®	Starkle®
Poignées de porte extérieures	Noir	Ton carrosserie	Ton carrosserie
Rétroviseurs extérieurs	Noir	Ton carrosserie	Brun Cuivré
Barres de toit longitudinales	•	-	-
Barres de toit longitudinales modulables	-	•	•
Enjoliveurs 16" Erelia	•	-	-
Enjoliveurs 16" Atara	-	•	-
Jantes alliage 16" Tamia	-	•	-
Jantes alliage 16" Tamia noires	-	-	•
Antenne requin	0 (via le Pack Multimédia)	•	•
Toit ouvrant électrique	-	-	0 (via le Pack Navigation + toit ouvrant électrique)

PRÉSENTATION INTÉRIEURE			
Centre des aérateurs	Brun Cuivré	Brun Cuivré	Brun Cuivré
Contour des aérateurs	Noir	Fog Grey	Fog Grey
Poignées intérieures d'ouverture des portes	Noir	Gris Acier	Gris Acier
Revêtement de la planche de bord et des accoudoirs des portes avant/enjoliveur sur les panneaux des portes avant	-/-	Tissu Anatole Bleu/-	MicroCloud/ Brun Cuivré
Dossier de banquette arrière rabattable et fractionnable 1/3-2/3	•	•	•
Volant soft feel	0 (via le Pack Multimédia)	•	•
Sellerie spécifique versions essential/expression	•	•	-
Sellerie spécifique MicroCloud	-	-	•
Surtapis caoutchouc marquage Dacia	-	-	•
Système de fixation YouClip	•	•	•

SÉCURITÉ ACTIVE ET PASSIVE			
Bouton My Safety pour gérer les aides à la conduite	•	•	•
Système antiblocage des roues (ABS) + assistance au freinage d'urgence (AFU)	•	•	•
Freinage automatique d'urgence (AEBS) avec détection des piétons et cyclistes	•	•	•
Système de contrôle de trajectoire (ESC) avec aide au démarrage en côte (HSA)	•	•	•
Appel d'urgence (E-call)	•	•	•
Enregistreur de données d'événements (accident)	•	•	•
Prédisposition antidémarrage éthylométrique	•	•	•
Reconnaissance des panneaux de signalisation avec alerte de survitesse	•	•	•
Alerte de changement de voie	•	•	•
Aide au maintien dans la voie	•	•	•
Système de surveillance de l'attention du conducteur	•	•	•
QR Code « Rescue Code® » avant/arrière	•	•	•
Airbag frontal conducteur / airbag frontal passager désactivable	•/•	•/•	•/•
Airbags latéraux épaules et rideaux	•	•	•
Aide au parking arrière	•	•	•
Caméra de recul	-	•	•
Caméra multivues	-	-	0 (via le Pack Conduite)
Aide au parking avant	-	-	•
Avertisseur d'angle mort	-	-	•
Frein de parking électrique avec accoudoir central haut avec rangement, 1 prise USB-C à l'arrière	-	-/• (Eco-G 120 auto et hybrid 155)	•
Système avancé de surveillance de l'attention du conducteur	•	•	•
Commutation automatique des feux de route/croisement	-	-	0 (via le Pack Conduite)
Détection de pression des pneus	•	•	•
Roue de secours + cric (hors GPL)	-	0	0
Kit de gonflage	•	•	•
Système de fixations Isofix pour siège enfant aux places latérales arrière	•	•	•

CONDUITE ET APPAREILS DE CONTRÔLE

Tableau de bord numérique 3,5" monochrome	•	•	-
Tableau de bord numérique 7"	-	-	•
Direction assistée électrique	•	•	•
Stop & Start	•	•	•
Ordinateur de bord : distance parcourue, vitesse moyenne, autonomie, consommation moyenne (y compris en GPL)	•	•	•
Capteurs de pluie et de luminosité	•	•	•
Carte mains-libres	-	-/• (via le Pack Confort sur versions Eco-G 120 auto et hybrid 155)	•
Limiteur de vitesse avec avertisseur sonore/régulateur de vitesse	•	•	•

VISIBILITÉ

Projecteurs antibrouillard	-	•	•
Rétroviseurs extérieurs réglables manuellement de l'intérieur	•	-	-
Rétroviseurs extérieurs réglables électriquement	-	•	•
Rétroviseurs rabattables électriquement	-	-	◦ (via le Pack Conduite)

CONFORT

Recharge smartphone par induction	-	-	◦ (via le Pack Navigation)
Console centrale basse avec accoudoir central	•	-	-
Console centrale mi-haute avec accoudoir central et 1 prise USB-C à l'arrière	◦ (via le Pack Multimédia)	•	•
Climatisation manuelle	•	•	-
Climatisation automatique	-	◦	•
Condamnation électrique des portes avec télécommande à radiofréquences	•	•	•
Condamnation automatique des portes en roulant	•	•	•
Lève-vitres avant électriques conducteur et passager	•	•	•
Lève-vitre impulsif côté conducteur (avec fonction anti-pincement), non impulsif côté passager	-	•	•
Lève-vitres arrière électriques	-	•	•
Volant réglable en hauteur et en profondeur	•/-	•/•	•/•
Plafonnier avant	•	•	•
1 prise 12V à l'avant	•	•	•
Sièges avant chauffants	•	-	◦ (via le Pack Hiver)
Volant chauffant	-	-	◦ (via le Pack Hiver)
Coffre modulable avec plancher à double niveau	-	-	•

MULTIMÉDIA & AUDIO

Nouveau Media Control : radio DAB avec commandes sur le volant, prise jack et 1 prise USB-C, 2 haut-parleurs, téléphonie Bluetooth® avec commandes par satellite au volant, support smartphone fixe sur la planche de bord, nouvelle application pour smartphone Dacia Media Control	•	-	-
Nouveau Media Display : système multimédia avec écran tactile 10", radio numérique DAB, réplique smartphone via câble USB ou sans fil via wifi, connexion Bluetooth®, commandes par satellite au volant, 4 haut-parleurs, 3 prises USB-C à l'avant et 1 USB-C à l'arrière de la console centrale	◦ (via le Pack Multimédia)	•	•
Nouveau Media Nav Live : système multimédia avec écran tactile 10", navigation connectée avec l'information du trafic en temps réel, radio numérique DAB, réplique smartphone via câble USB ou sans fil via wifi, connexion Bluetooth®, commandes par satellite au volant, son Arkamys® 3D sound system® : 6 haut-parleurs (4 haut-parleurs + 2 tweeters), 3 prises USB-C	-	◦ (via le Pack Navigation)	◦ (via le Pack Navigation)
Support téléphone amovible	-	-	•

- : non disponible ; • : disponible de série ; ◦ : disponible en option ; ◦◦ : Pack options.

CONFIGUREZ ET RÉSERVEZ

06. DIMENSIONS

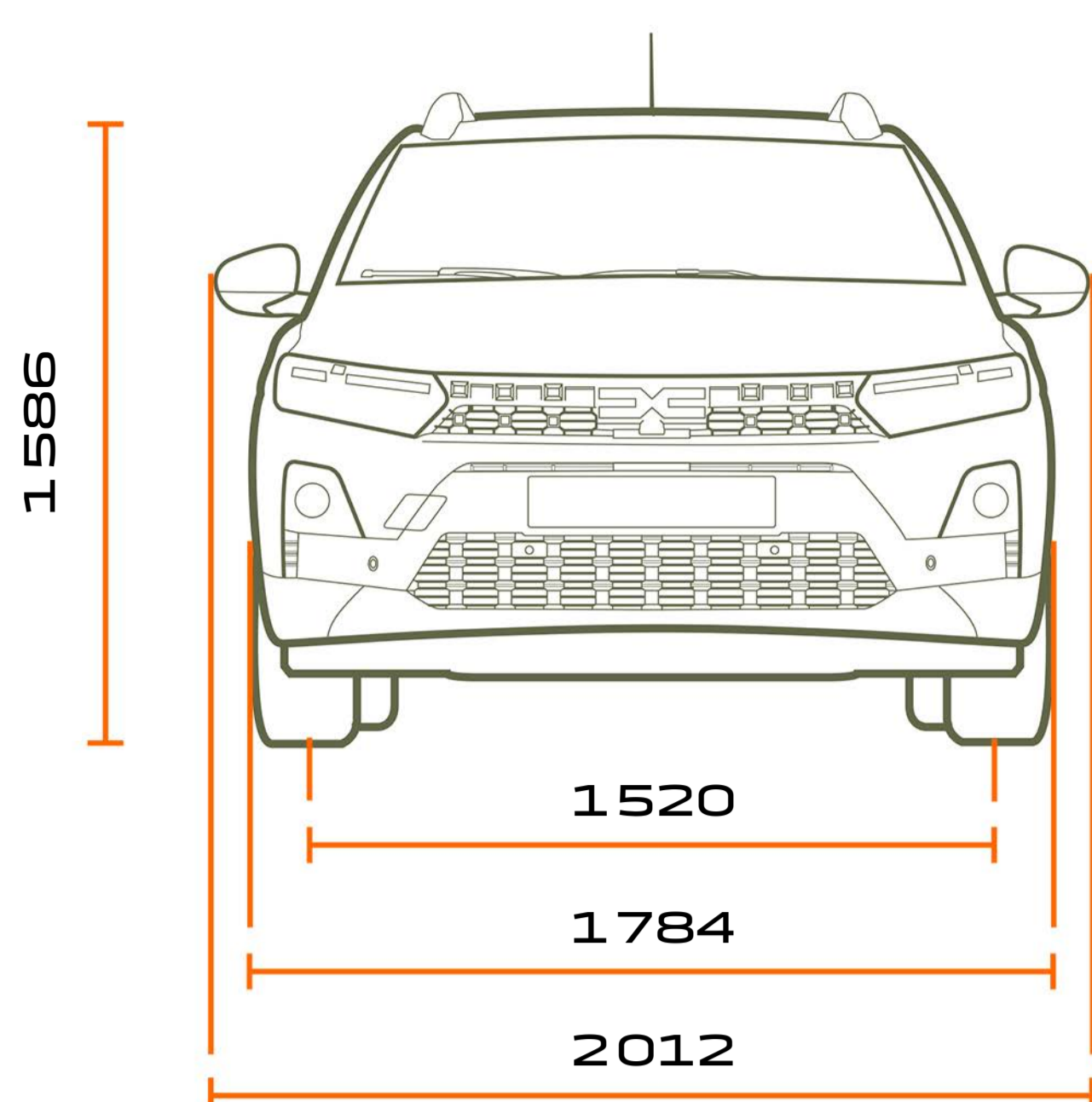

VUE AVANT

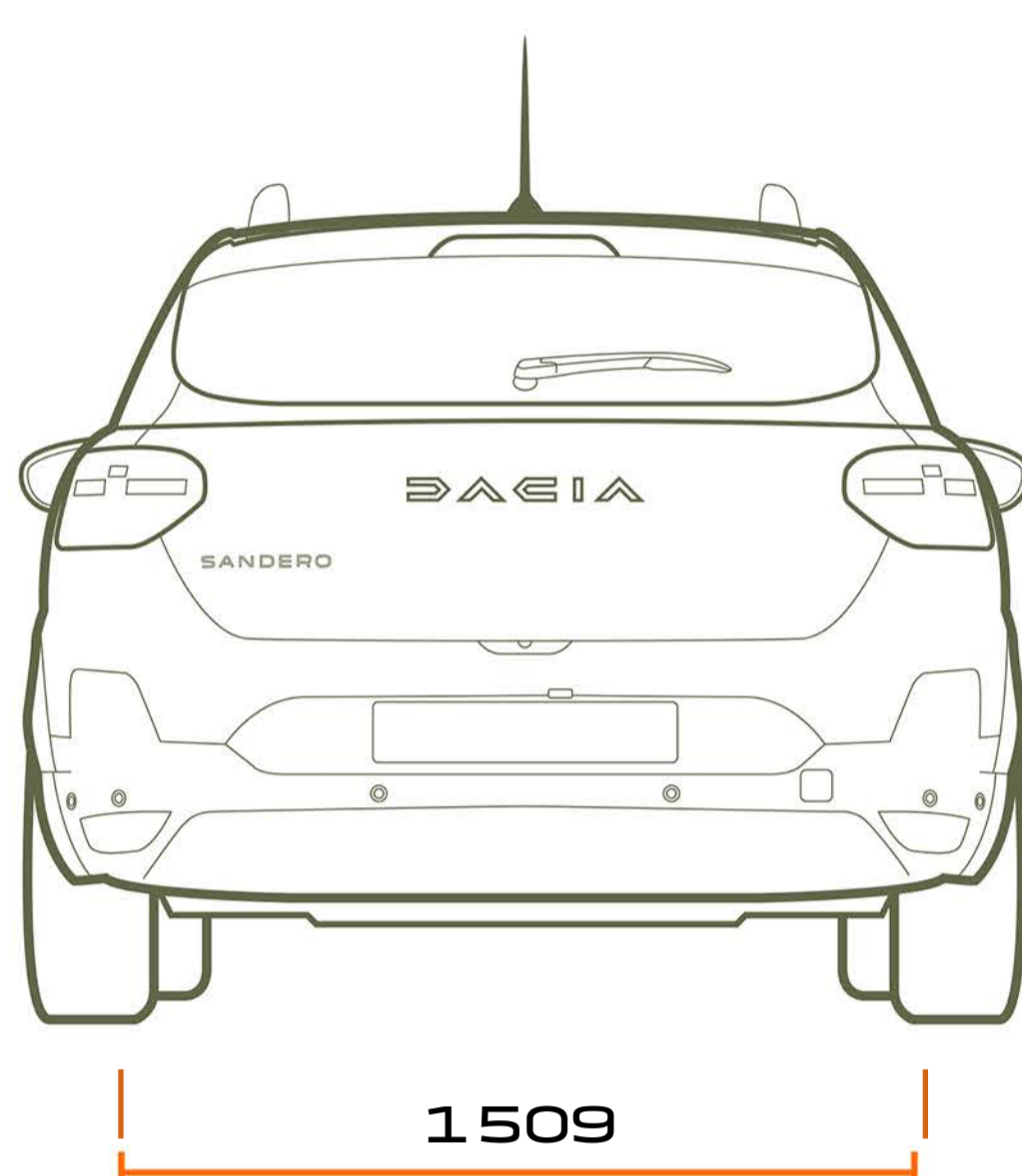

VUE ARRIÈRE

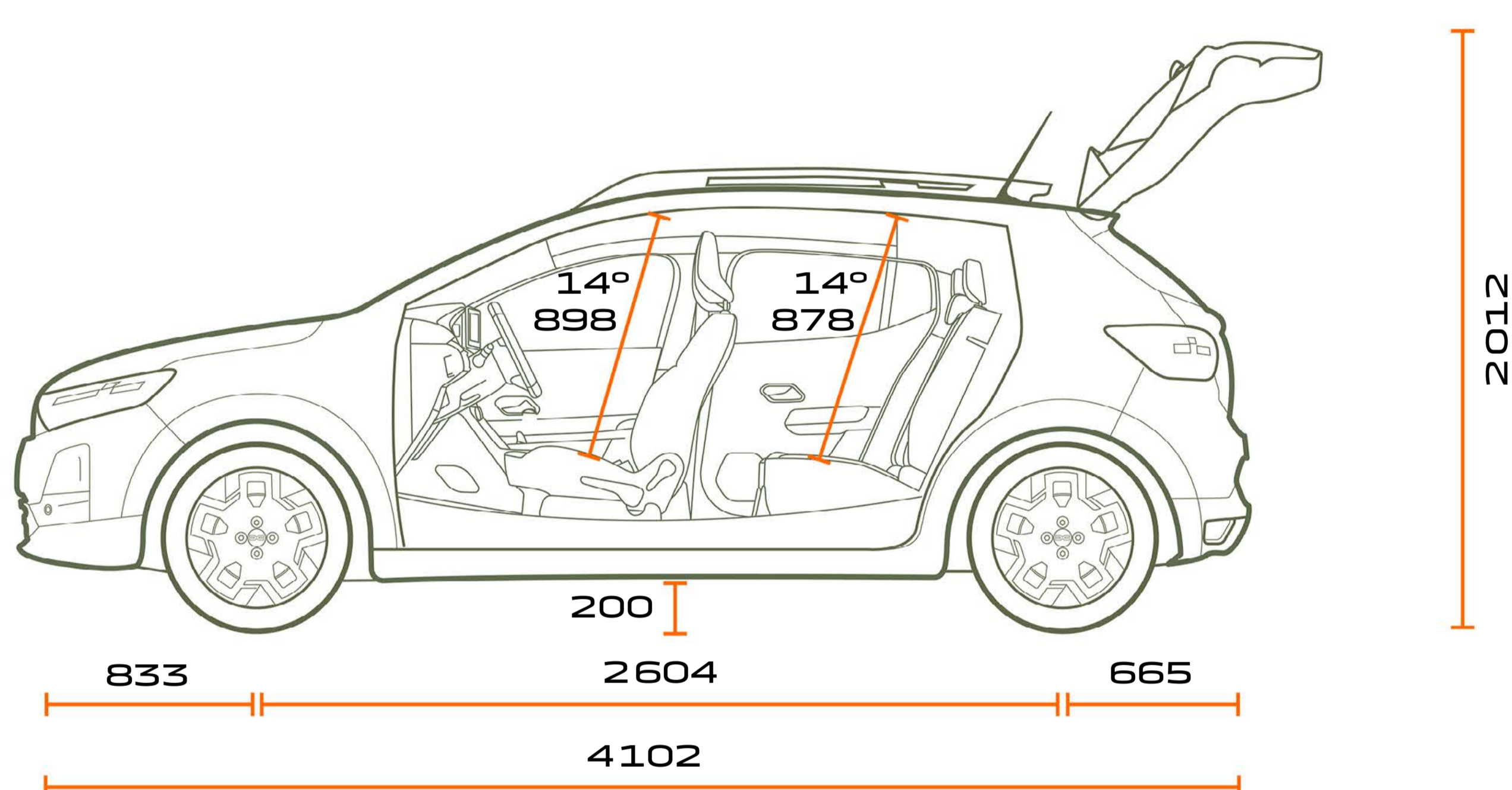

VUE DE PROFIL

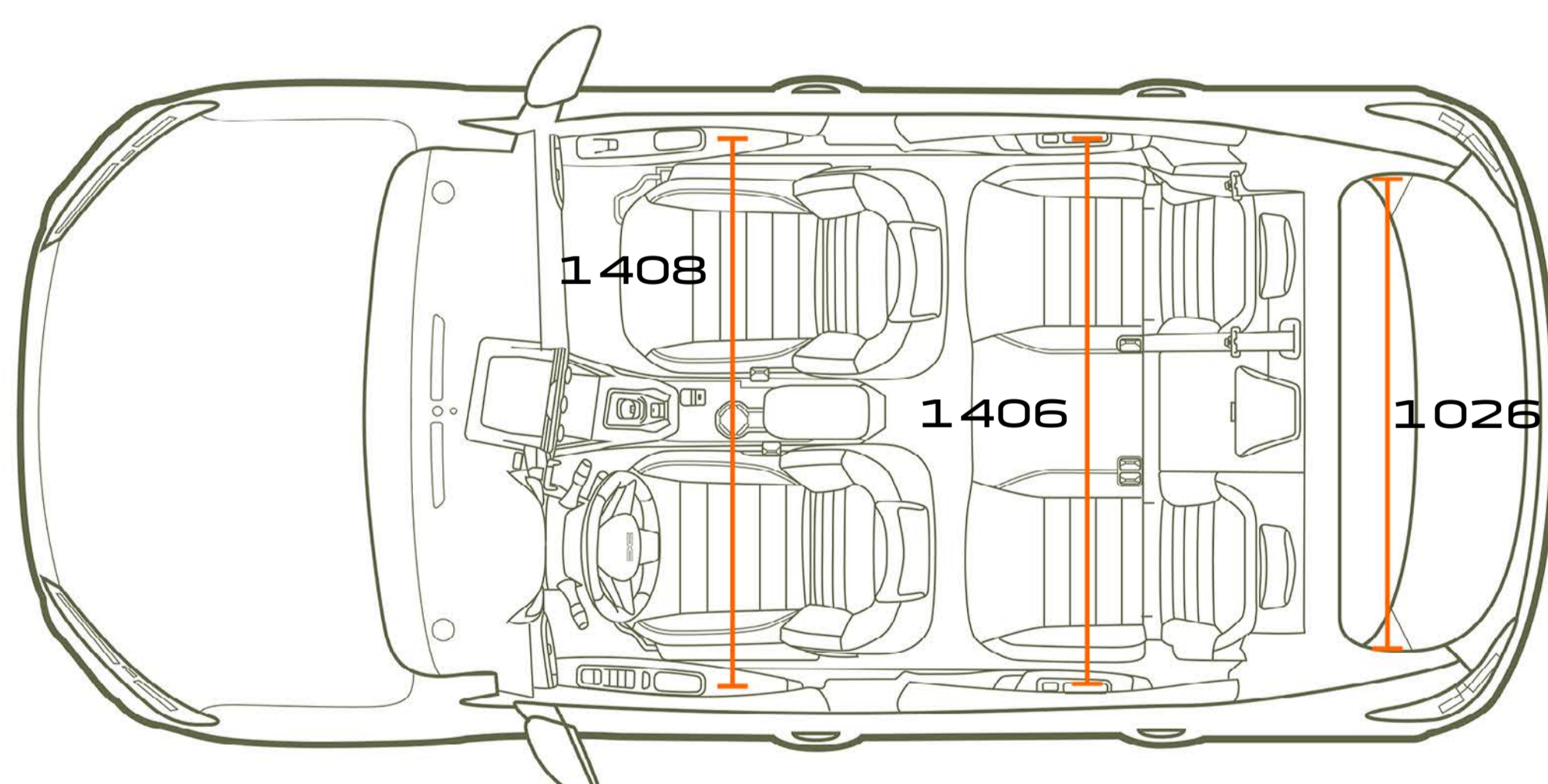

VUE DE DESSUS

VOLUME DE COFFRE (EN DM³ - NORME VDA/LITRES)

Volume de coffre minimum (norme ISO 3832)	328/410
Volume de coffre maximum (norme ISO 3832)	1108/1455
Volume sous faux plancher (ISO 3832)	78

Dimensions en mm

CONFIGUREZ ET RÉSERVEZ

DACIA



Tout a été fait pour que le contenu de la présente brochure soit exact et à jour à la date de divulgation. Ce document a été réalisé à partir de préséries ou de prototypes. Dans le cadre de sa politique d'amélioration continue des produits, Dacia se réserve le droit, à tout moment, d'apporter des modifications aux spécifications et aux véhicules et accessoires décrits et représentés. Ces modifications sont notifiées aux concessionnaires Dacia dans les meilleurs délais. Selon les pays de commercialisation, les versions peuvent différer, certains équipements peuvent ne pas être disponibles (de série, en option ou en accessoire). Veuillez consulter votre représentant de la marque Dacia pour recevoir les informations les plus récentes. En raison des limites attachées au support, les couleurs reproduites dans le présent document peuvent légèrement différer des couleurs réelles de la peinture ou des matières de garniture intérieure. Tous droits réservés. La reproduction sous quelque forme ou par quelque moyen que ce soit de tout ou partie de la présente brochure est interdite sans l'autorisation écrite préalable de Dacia.



Dacia recommande  **Castrol**

PUBLICIS – CRÉDITS PHOTO : S. STAUB, ©RENAULT MARKETING 3D-COMMERCE – JUILLET 2026

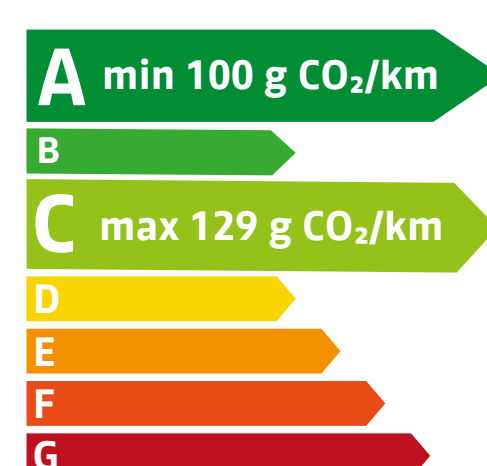

**pensez à covoiturer #SeDéplacerMoinsPolluer au quotidien,
prenez les transports en commun #SeDéplacerMoinsPolluer pour les trajets courts,
privilégiez la marche ou le vélo #SeDéplacerMoinsPolluer**

**CONFIGUREZ
ET RÉSERVEZ**

**CONSULTEZ
NOS OFFRES
SANDERO STEPWAY**

**RÉSERVEZ
UN ESSAI**