

DACIA

# DACIA SANDERO



1

## EXPLOREZ VOTRE SANDERO

DÉCOUVREZ



2

## VOTRE SANDERO AU QUOTIDIEN

DÉCOUVREZ



3

## ÉQUIPEMENTS ET SPÉCIFICITÉS TECHNIQUES

DÉCOUVREZ



4

## L'ESPRIT DACIA TOUT SIMPLEMENT

DÉCOUVREZ



# JUSTE ESSENTIELLE



# UNE ALLIÉE UNIQUE AU QUOTIDIEN

Dacia Sandero s'intègre mieux que jamais à votre mode de vie et vos envies. Ses lignes marient la robustesse au dynamisme dans un design épuré et distinctif. Stylée, pratique, moderne, elle propose l'essentiel des équipements et du confort pour faire de chaque trajet un moment de plaisir.



# LA FORCE DE L'ESSENTIEL

Admirez le style de Dacia Sandero, mariage de robustesse et de lignes dynamiques, tout simplement percutant. Sa signature lumineuse avant et arrière en Y souligne un design à l'identité forte et contemporaine. Avec ses feux de croisement à LED, vous verrez mieux que jamais la nuit.



De face, la grille de calandre noire avec des touches de blanc lui donne du caractère. L'esprit Sandero que vous aimez se retrouve aussi dans les détails, comme avec les coques de rétroviseur extérieures ton carrosserie et les jantes aluminium\*.

\* En option sur la finition Expression.



**Feux de croisement à LED**



**Signature lumineuse arrière en Y à LED**



## L'ESSENTIEL SOUS LA MAIN

Dès l'abord, avec l'ouverture automatique à distance\*, vous vous sentez dans un univers accueillant et contemporain. La planche de bord panoramique opte pour l'élégance et l'efficacité. Orientée vers le conducteur, elle facilite l'accès à toutes les fonctionnalités\* : commandes intuitives de climatisation, écran de 8 pouces intégré – avec navigation et réplication des applications de votre smartphone via wifi ou USB – système d'aide au parking avant et arrière, et réglage du volant en hauteur ainsi qu'en profondeur. Le frein de parking électrique se révèle, lui, ultra pratique au quotidien.



**Carte d'accès et démarrage mains-libres\***

\* Disponible de série ou en option.



**Tableau de bord avec affichage numérique**

[CLIQUEZ ET CONFIGUREZ](#)

[RETOUR AU SOMMAIRE](#)

# HABITABILITÉ ET POLYVALENCE

Grâce à l'une des meilleures habitabilités de sa catégorie, son coffre et ses rangements généreux, Dacia Sandero s'adapte à votre quotidien. Et bénéficiez toujours des derniers dispositifs qui vous permettent de rouler en toute sérénité.



# PRENEZ LE CONTRÔLE DE L'ESPACE

Dacia Sandero sait parfaitement s'adapter à votre vie. Et elle a de la ressource, avec son grand coffre et sa banquette arrière rabattable pour moduler l'espace en fonction de vos exigences. Elle multiplie également les rangements : porte-gobelets, bac de portière, boîte à gants fermée ou encore console de rangement répondent idéalement à vos besoins d'organisation.



Avec une largeur aux épaules généreuse pour le conducteur et de l'aisance au niveau des genoux pour les passagers arrière, offrez-vous un confort optimal. Sandero fait résolument la preuve de son sens de l'accueil.

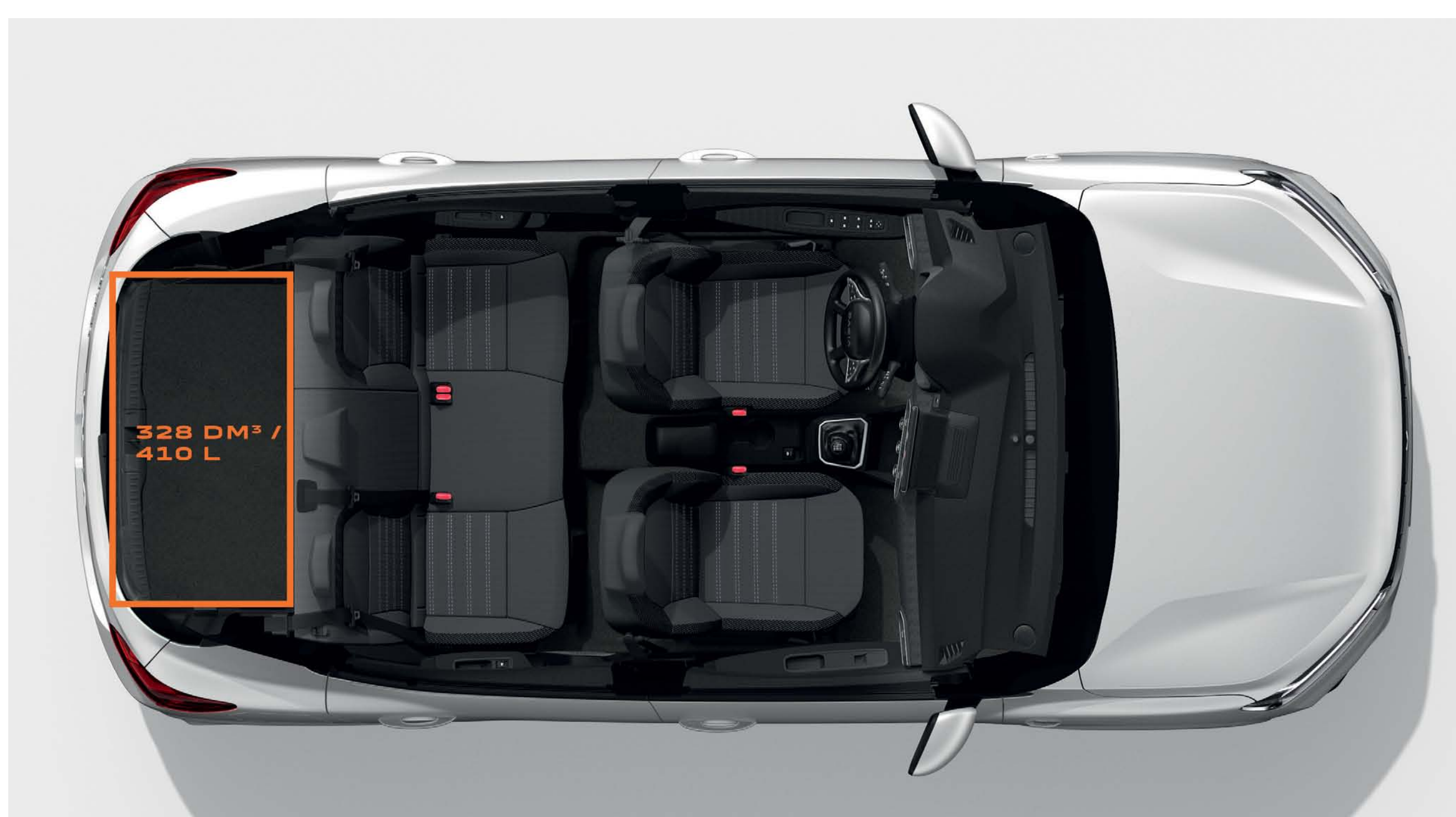

**Volume de coffre : 410 litres**

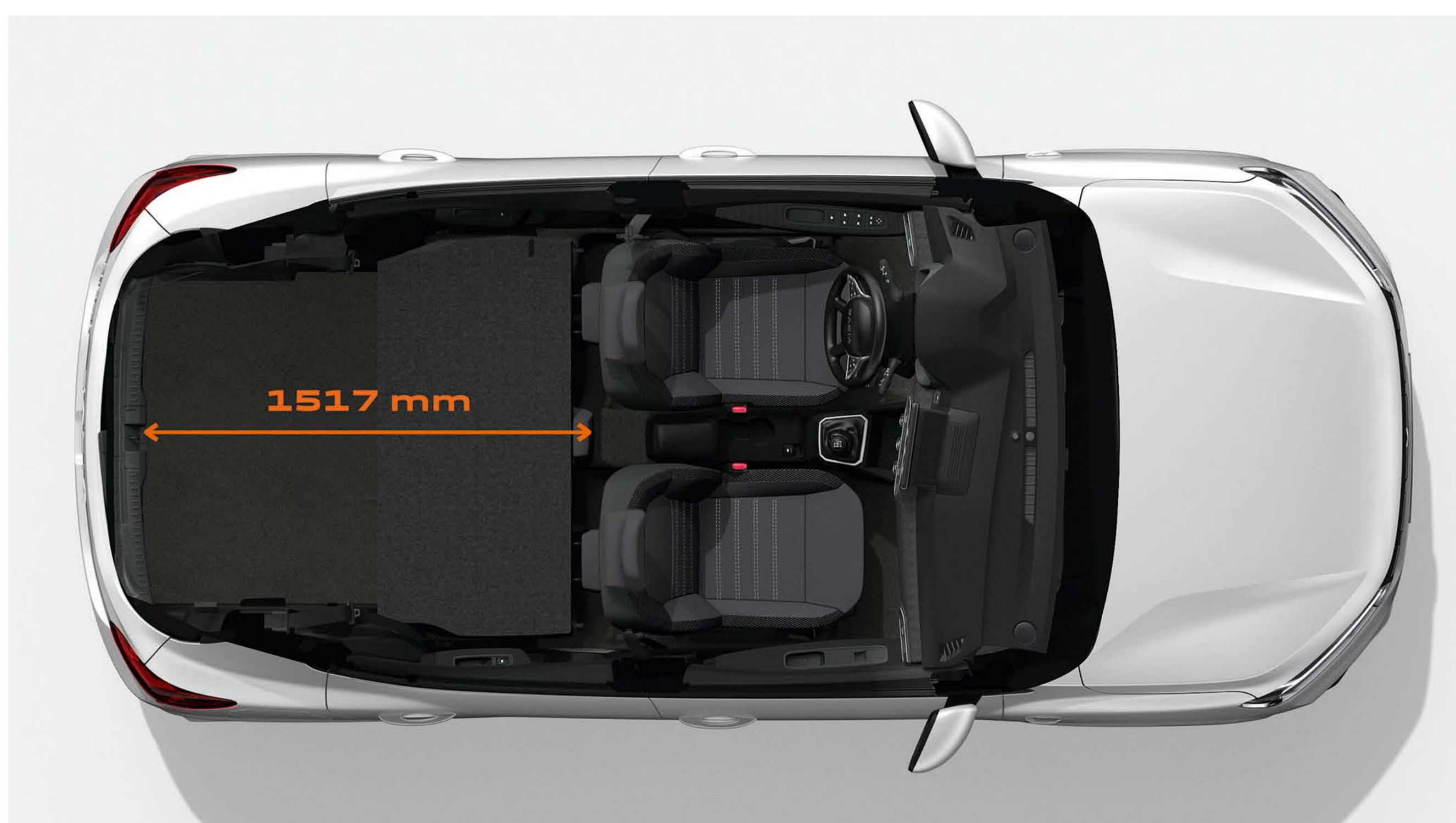

**Banquette arrière rabattue : volume de coffre de 1 108 litres**



**Rangement accoudoir central : 1,2 litre\***

\* Disponible en option sur Expression



# EN SÉCURITÉ À CHAQUE MOMENT

Pour Dacia, rien n'est plus important que d'améliorer sans cesse la sécurité de ses véhicules, et surtout celle de ses usagers. Vous pouvez vous détendre avec le freinage automatique d'urgence, l'aide au démarrage en côte, les six airbags de série et le détecteur d'angle mort\*. Dacia Sandero vous offre l'essentiel pour une conduite sereine.

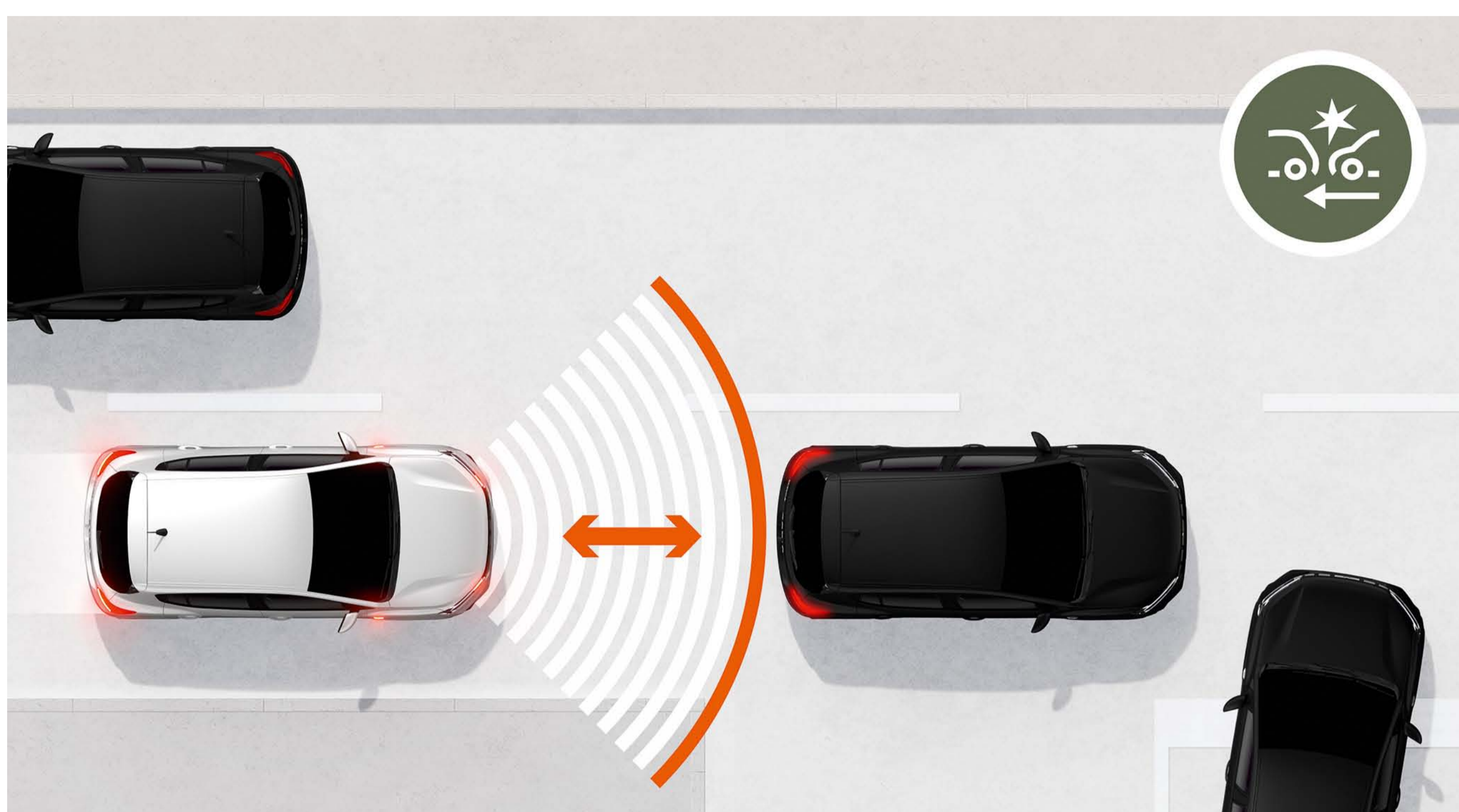

## FREINAGE AUTOMATIQUE D'URGENCE

Parfois, être concentré et réactif ne suffit pas. Comptez sur Sandero pour éviter ou atténuer les accrochages. Le freinage automatique d'urgence détecte les risques de collision. Si vous ne réagissez pas, ou pas suffisamment, son système se déclenche et optimise le freinage.

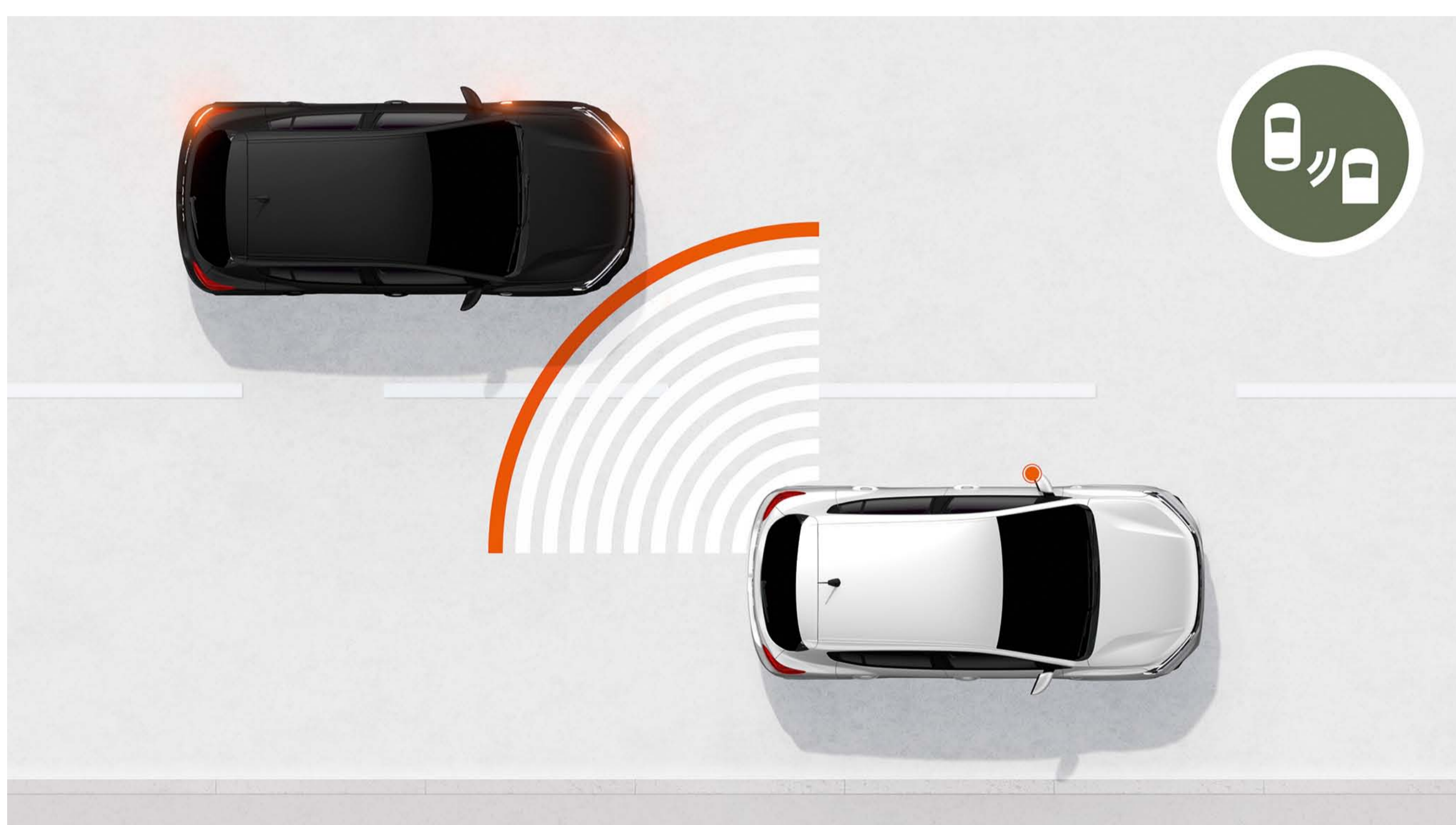

## AVERTISSEUR D'ANGLE MORT\*

Difficile de tout voir quand vous changez de voie. Équipée de capteurs latéraux, avant et arrière, votre Sandero vous alerte contre tout risque de collision avec un autre véhicule sur le côté ou à l'arrière.

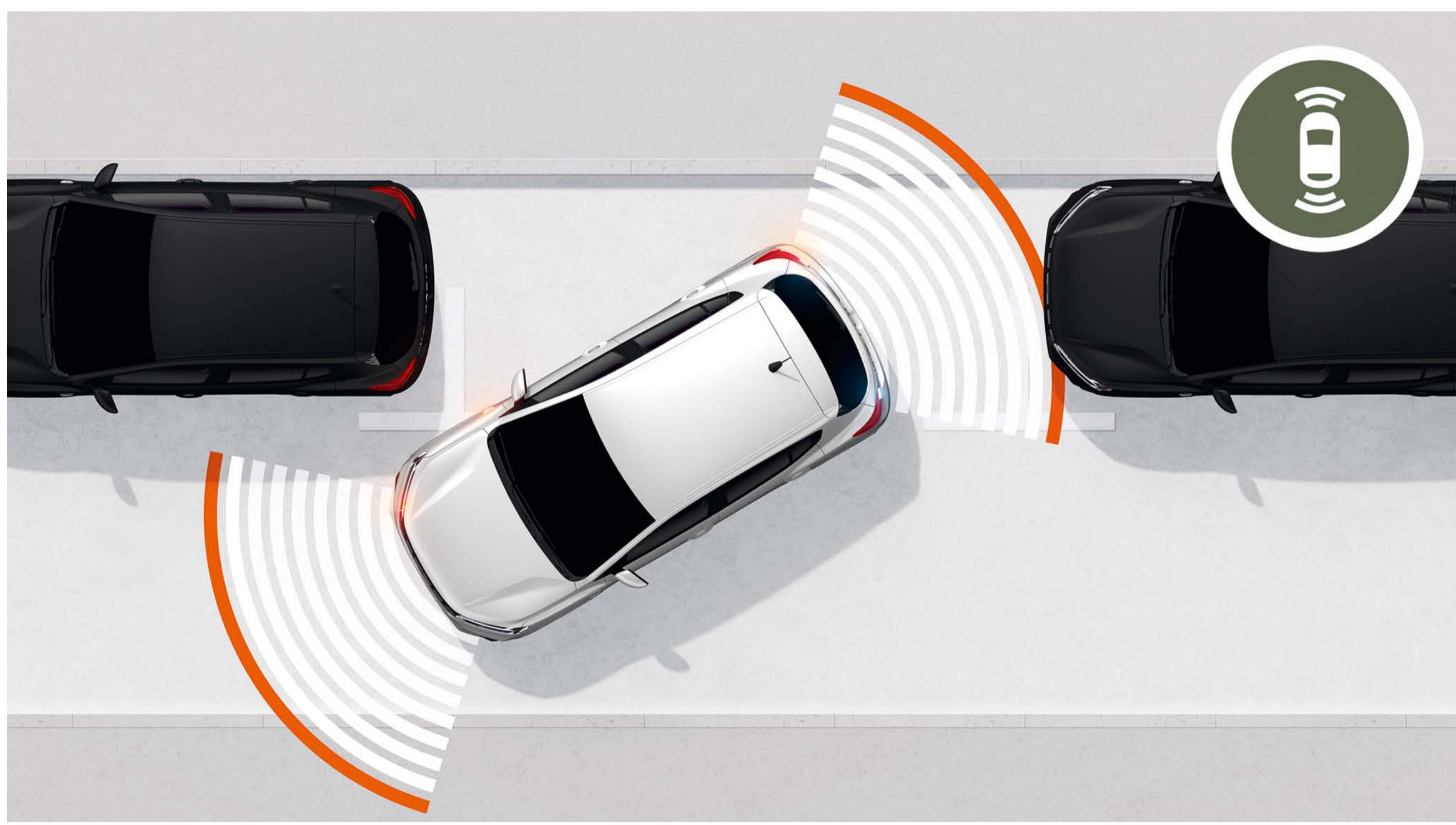

## AIDE AU PARKING AVANT ET ARRIÈRE\*, ET CAMÉRA DE RECUIL\*

En ville, toutes les places sont bonnes à prendre, même les plus étroites. Vous serez conquis dès la première manœuvre par ce dispositif de détection qui vous alerte de manière sonore et visuelle au moindre obstacle présent à l'avant ou à l'arrière.

\* Disponible en option sur Expression



## AIDE AU DÉMARRAGE EN CÔTE

Terminé le stress du démarrage en côte ! Cette fonction empêche immédiatement le véhicule de reculer quand vous relâchez la pédale de frein. Plus besoin de se précipiter sur le frein de parking pour vous aider, manœuvrer devient simple comme bonjour.

[CLIQUEZ ET CONFIGUREZ](#)

[RETOUR AU SOMMAIRE](#)

# DÉCOUVREZ LES ÉQUIPEMENTS

TEINTIER



ENJOLIVEURS ET JANTE



AMBIANCES



ACCESSOIRES



MOTORISATIONS



ÉQUIPEMENTS ET OPTIONS



DIMENSIONS



# TEINTIER

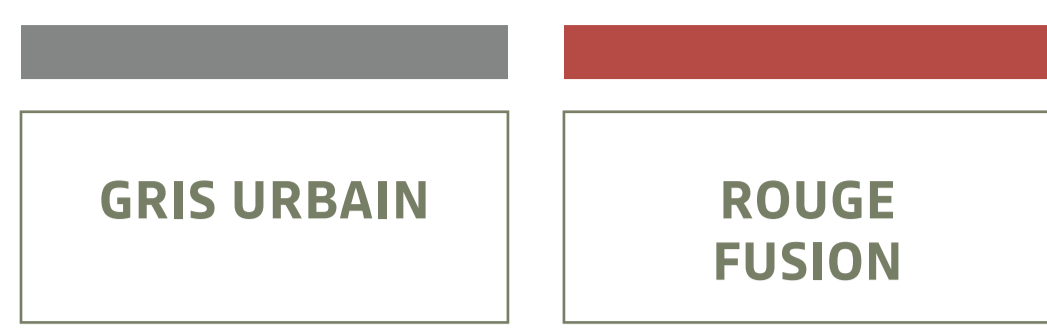

BLANC GLACIER<sup>(1)</sup>



NOIR NACRÉ<sup>(2)</sup>



GRIS MOONSTONE<sup>(2)</sup>



BLEU IRON<sup>(2)</sup>



GRIS URBAIN<sup>(1)</sup>



ROUGE FUSION<sup>(2)</sup>

(1) Teinte opaque.  
(2) Teinte métallisée.  
Photos non contractuelles.

TÉLÉCHARGER DACIA AR

# ENJOLIVEURS ET JANTE



**ENJOLIVEUR 15" ELMA**



**ENJOLIVEUR 15" SORANE**



**JANTE 16" AMARIS**

Disponible en option sur Expression

[TÉLÉCHARGER DACIA AR](#)

# AMBIANCES

## ESSENTIAL



## PRINCIPAUX ÉQUIPEMENTS

### PRÉSENTATION EXTÉRIEURE

- Nouvelle calandre intégrant le nouveau logo et des inserts décoratifs blancs
- Signature lumineuse à LED
- Feux de jour à allumage automatique à LED
- Boucliers avant et arrière ton carrosserie
- Poignées de porte extérieures noires
- Rétroviseurs extérieurs noirs
- Enjoliveur 15" Elma

### PRÉSENTATION INTÉRIEURE

- Éléments décoratifs intérieurs Gris Fumé
- Contour des aérateurs Gris Fumé et curseurs blancs
- Panneaux de porte Noir Titane
- Poignées de porte intérieures noires
- Dossier de banquette arrière rabattable et fractionnable 1/3-2/3
- Sellerie spécifique Essential
- Condamnation électrique des portes avec télécommande à radiofréquences

### SÉCURITÉ ACTIVE ET PASSIVE

- ABS (système antiblocage des roues) et AFU (assistance au freinage d'urgence)
- Freinage automatique d'urgence (AEBS) interurbain
- ESP (contrôle de stabilité électronique) + HSA (aide au démarrage en côte)
- Appel d'urgence (E-call)
- Airbag frontal conducteur et airbag frontal passager désactivables
- Airbags latéraux thorax et rideaux tête (avant + arrière)

- Ceintures de sécurité avant et arrière latérales avec prétensionneur et limiteur d'effort
- Détection de pression des pneus
- Aide au démarrage en côte
- Kit de gonflage
- Système de fixations Isofix pour siège enfant aux places latérales arrière

### CONDUITE ET APPAREILS DE CONTRÔLE

- Direction assistée électrique
- Stop & Start, ECO mode (hors SCe 65)
- Ordinateur de bord : distance parcourue, vitesse moyenne, autonomie, consommation moyenne (y compris en GPL)
- Limiteur de vitesse avec avertisseur sonore

### VISIBILITÉ

- Rétroviseurs extérieurs à réglage manuel intérieur

### CONFORT

- Lève-vitres avant électriques conducteur et passager
- Volant réglable en hauteur
- Plafonnier avant
- 1 prise USB à l'avant

### AUDIO

- Pré-équipement audio
- Media Control : radio DAB avec commandes sur le volant, affichage intégré dans l'écran de l'ordinateur de bord, support smartphone fixe sur la planche de bord, 4 haut-parleurs avant, connexion Bluetooth®, application mobile Dacia Media Control

## EXPRESSION

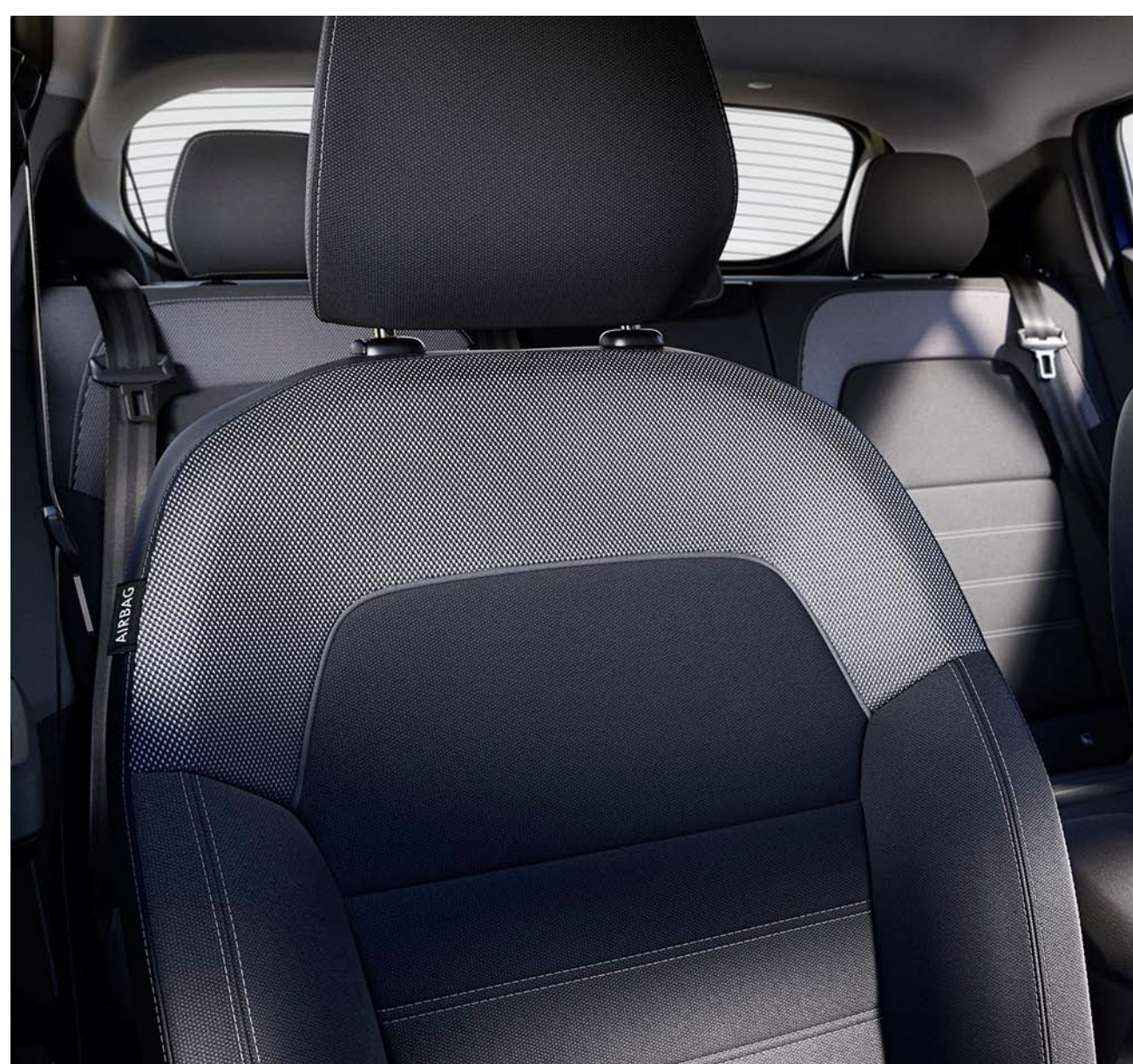

### PRINCIPAUX ÉQUIPEMENTS EXPRESSION = ESSENTIAL+

#### PRÉSENTATION EXTÉRIEURE

- Rétroviseurs ton carrosserie
- Enjoliveur 15" Flexwheel Sorane

#### PRÉSENTATION INTÉRIEURE

- Contours des aérateurs Gris Fumé
- Poignées de porte intérieures Gris Fumé
- Revêtement tissu sur la planche de bord et les accoudoirs des portes avant
- Sellerie spécifique Expression
- Volant soft feel réglable en hauteur et profondeur

#### CONDUITE ET APPAREILS DE CONTRÔLE

- Limiteur de vitesse avec avertisseur sonore / régulateur de vitesse
- Radar de recul

#### VISIBILITÉ

- Projecteurs antibrouillard
- Rétroviseurs extérieurs réglables électriquement

#### CONFORT

- Climatisation manuelle
- Essuie-glaces automatiques
- 4 lève-vitres électriques, impulsional côté conducteur
- Plafonnier avant

#### AUDIO

- Media Display : compatibilité Android Auto™ et Apple CarPlay™ avec réplique smartphone via wifi ou câble USB (radio DAB avec écran tactile 8" et 4 haut-parleurs)

Android Auto™ est une marque de Google Inc. Apple CarPlay™ est une marque d'Apple Inc.

[CLIQUEZ ET CONFIGUREZ](#)

[RETOUR AU SOMMAIRE](#)

# ACCESSOIRES



## COFFRE DE TOIT RIGIDE DACIA

Augmentez le volume de chargement de votre véhicule et voyagez sans compromis! Pratique, robuste et esthétique, il est de plus sécurisé avec une fermeture à clé.



## PORTE-VÉLO SUR ATTELAGE

Rapide à fixer sur attelage, sans aucun réglage, c'est le moyen le plus sûr de transporter jusqu'à trois vélos. Pliable et basculable, il laisse le coffre toujours accessible, même lorsque les vélos sont installés.



## ANTENNE REQUIN

Apportez une touche d'élégance avec une antenne requin parfaitement intégrée à la ligne de votre Sandero.



## CHARGEUR SMARTPHONE À INDUCTION DANS CONSOLE CENTRALE

Idéal pour recharger votre téléphone mobile dans le véhicule lors de la conduite, par simple contact sur le socle de charge. 100% de confort et de simplicité!



## PROTECTION DE COFFRE MODULABLE EASYFLEX

Couvrez tout l'espace de chargement pour transporter des objets volumineux. Polyvalente et imperméable, elle se plie et se déplie en toute simplicité, pour s'adapter à la position des sièges arrière, même rabattus.



## ACCOUDOIR SUR SIÈGE

Pour un confort optimisé du conducteur, misez sur cet accoudoir, ajustable en hauteur, réglable et relevable.



## CAMÉRA DE RECU

Gagnez en confort lors de vos manœuvres! Marche arrière enclenchée, visualisez la zone située derrière votre véhicule directement sur l'écran de navigation.



## BAC DE COFFRE

Il s'installe rapidement en s'adaptant à la forme du coffre et il protège efficacement la moquette d'origine avec ses bords hauts. Semi-rigide, il est simple à sortir et à nettoyer.

[CLIQUEZ POUR VOIR TOUS NOS ACCESSOIRES](#)

# MOTORISATIONS

	SCe 65	TCe 90	TCe 90 CVT	ECO-G 100
<b>MOTORISATIONS SANDERO</b>				
Puissance administrative (cv) (France)	4	5	5	5
Carburant	Essence sans plomb (E10)	Essence sans plomb (E10)	Essence sans plomb (E10)	Essence sans plomb (E10)/GPL
Puissance maximale kW CEE (ch) au régime de (tr/min)	49 à 6300	67 à 4600-5000	67 à 4500-5000	Mode GPL : 74 à 4600-5000 Mode Essence : 67 à 4800-5000
Couple maximal Nm CEE (m.kg) au régime de (tr/min)	95 à 3600	160 à 2100-3750	142 à 1750-3750	Mode GPL : 170 à 2000-3500 Mode Essence : 160 à 2100-3750
Type de boîte de vitesses	Manuelle 5 rapports	Manuelle 5 rapports	Auto-CVT	Manuelle 5 rapports
Type d'injection	Moteur atmosphérique	Turbo injection indirecte	Turbo injection indirecte	Turbo injection indirecte
Cylindrée (cm <sup>3</sup> )	999			
Nombre de cylindres/soupapes	3/12			
Norme de dépollution	Euro 6 DFull			

## CHÂSSIS ET DIRECTION

Dimension des pneumatiques	185/65 R15 88H - 195/55 R16 87H			
Direction - Diamètre de braquage entre trottoirs (m)	10,53			
Suspension avant	Pseudo McPherson avec triangle inférieur, suspension à ressorts hélicoïdaux avec amortisseurs hydrauliques télescopiques et barre anti-roulis			
Suspension arrière	Essieu semi-rigide avec suspension à ressorts à barre anti-roulis avec amortisseurs hydrauliques télescopiques			

## PERFORMANCE

				GPL	Essence
Vitesse maximale (km/h)	158	175	169	177	174
0-100 km/h (s)	16,7	12,2	13,4	12,2	
Reprise : 80-120 km/h (s) en	4 <sup>e</sup> 5 <sup>e</sup>	14,9 25,6	11,6 20,1	12 19,1	12 20,2

## CONSOMMATIONS ET ÉMISSIONS<sup>(1)</sup>

Protocole d'homologation	WLTP <sup>(2)</sup>				
Capacité du réservoir carburant (l)	50	50	50	Essence : 50 GPL : 40	
Émissions de CO <sub>2</sub> (g/km) Best Case - Worst Case	120/121	118/120	129/140	105/106	122/122
Consommation en cycle mixte (l/100 km) Best Case - Worst Case	5,3/5,4	5,2/5,3	5,7/6,2	6,5/6,6	5,4/5,4

## VOLUMES ET MASSES

	ESSENTIAL/EXPRESSION			
Masse minimum à vide en ordre de marche (MVODM)	1015/1036	-/1072	-/1099	1106/1128
Masse maximum à vide en ordre de marche (MVODM)	1058/1072	-/1119	-/1144	1134/1160
Masse totale roulante autorisée (MTR)	2480/2494	-/2661	-/2686	2678/2702
Masse maximum autorisée en charge (MMAC)	1500/1514	-/1561	-/1586	1576/1602
Masse maximum remorquable freinée	980/980	-/1100	-/1100	1100/1100

(1) Consommations et émissions homologuées selon la réglementation applicable. (2) WLTP (*Worldwide harmonized Light vehicles Test Procedures*) : ce nouveau protocole permet d'obtenir des résultats beaucoup plus proches de ceux constatés lors des trajets quotidiens réalisés que le protocole NEDC. L'émission de CO<sub>2</sub> est homologuée conformément à une méthode standard et réglementaire. Identique pour tous les constructeurs, elle permet de comparer les véhicules entre eux.

[CLIQUEZ ET CONFIGUREZ](#)

[RETOUR AU SOMMAIRE](#)



# ÉQUIPEMENTS ET OPTIONS

ESSENTIAL EXPRESSION

## PRÉSENTATION EXTÉRIEURE

Signature lumineuse à LED	•	•
Feux de jour allumage automatique à LED	•	•
Calandre	Blanche	Blanche
Lettrage Dacia arrière	Blanche	Blanche
Boucliers avant/arrière	Ton carrosserie	Ton carrosserie
Poignées de porte extérieures	Noir	Ton carrosserie
Rétroviseurs extérieurs	Noir	Ton carrosserie
Roues tôle 15" / flexwheel	•/-	-/•
Roues alu 16"	-	o

## PRÉSENTATION INTÉRIEURE

Centre des aérateurs	Noir + curseurs blancs	Blanc + curseurs blancs
Contour des aérateurs	Gris Fumé	Gris Fumé
Poignées d'ouverture des portes intérieures	Noir	Gris Acier
Revêtement sur la planche de bord et accoudoirs des portes avant/enjoliveur sur les panneaux des portes avant	-/-	Tissus/-
Dossier de banquette arrière rabattable et fractionnable 1/3-2/3	•	•
Volant soft feel	-	•

## SÉCURITÉ ACTIVE ET PASSIVE

ABS (Anti-lock Braking System) + AFU (assistance de freinage d'urgence)	•	•
Freinage automatique d'urgence (AEBS) interurbain	•	•
ESP (Electronic Stability Program) + HSA (aide au démarrage en côte)	•	•
Appel d'urgence (E-call)	•	•
Airbag frontal conducteur / airbag frontal passager désactivable	•/•	•/•
Airbags latéraux épaules et rideaux	•	•
Aide au parking arrière	PACK	•
Caméra arrière	-	PACK
Aide au parking arrière et avant	-	PACK
Avertisseurs d'angle mort	-	PACK
Frein de parking électrique et accoudoir central haut avec rangement	-	PACK
Détection de pression des pneus	•	•
Roue de secours + cric (hors GPL)	o	o
Kit de gonflage	•	•
Système de fixations Isofix pour siège enfant aux places latérales arrière	•	•

- : non disponible ; • : disponible de série ; o : disponible en option. PACK : Pack options  
Android Auto™ est une marque de Google Inc. Apple CarPlay™ est une marque d'Apple Inc.

# ÉQUIPEMENTS ET OPTIONS (SUITE)

## ESSENTIAL EXPRESSION

### CONDUITE ET APPAREILS DE CONTRÔLE

Direction assistée électrique	•	•
Stop & Start	•	•
Ordinateur de bord : distance parcourue, vitesse moyenne, autonomie, consommation moyenne (y compris en GPL)	•	•
Limiteur de vitesse avec avertisseur sonore / régulateur de vitesse	•/•	•/•

### VISIBILITÉ

Projecteurs antibrouillard	-	•
Rétroviseurs extérieurs à réglage manuel intérieur	•	-
Rétroviseurs extérieurs réglables électriquement	-	•

### CONFORT

Climatisation manuelle	o	•
Climatisation automatique	-	o
Essuie-glaces automatiques	-	•
Condamnation électrique des portes avec télécommande à radiofréquences	•	•
Condamnation automatique des portes en roulant	•	•
Carte mains-libres	-	PACK
Lève-vitres avant électriques conducteur et passager	•	•
Lève-vitre impulsif côté conducteur (avec fonction anti-pincement), non impulsif côté passager	-	•
Lève-vitres arrière électriques	-	•
Volant réglable en hauteur et en profondeur	•/-	•/•
Plafonnier avant	•	•
1 prise USB à l'avant	•	•
1 prise 12V à l'avant	•	•

### AUDIO

Media Control : radio DAB avec commandes sur le volant, affichage intégré dans l'écran de l'ordinateur de bord, support smartphone fixe sur la planche de bord, 2 haut-parleurs avant, connexion Bluetooth®, application mobile Dacia Media Control	•	-
Media Display compatibilité Android Auto™ et Apple CarPlay™ avec réplique smartphone via un câble USB (radio DAB avec écran tactile 8" et 4 haut-parleurs)	PACK	•
Media NAV <sup>(1)</sup> : navigation avec MAP CARE (carte Europe de l'Ouest ou Europe de l'Est + 6 mises à jour gratuites pendant 3 ans), radio DAB, réplique smartphone via un câble USB, connexion Bluetooth®, 6 haut-parleurs (4 haut-parleurs + 2 tweeters), écran tactile 8", 1 USB supplémentaire en bas de la console centrale	-	PACK

- : non disponible ; • : disponible de série ; o : disponible en option. PACK : Pack options.  
Android Auto™ est une marque de Google Inc. Apple CarPlay™ est une marque d'Apple Inc.

CLIQUEZ ET CONFIGUREZ

RETOUR AU SOMMAIRE

# DIMENSIONS

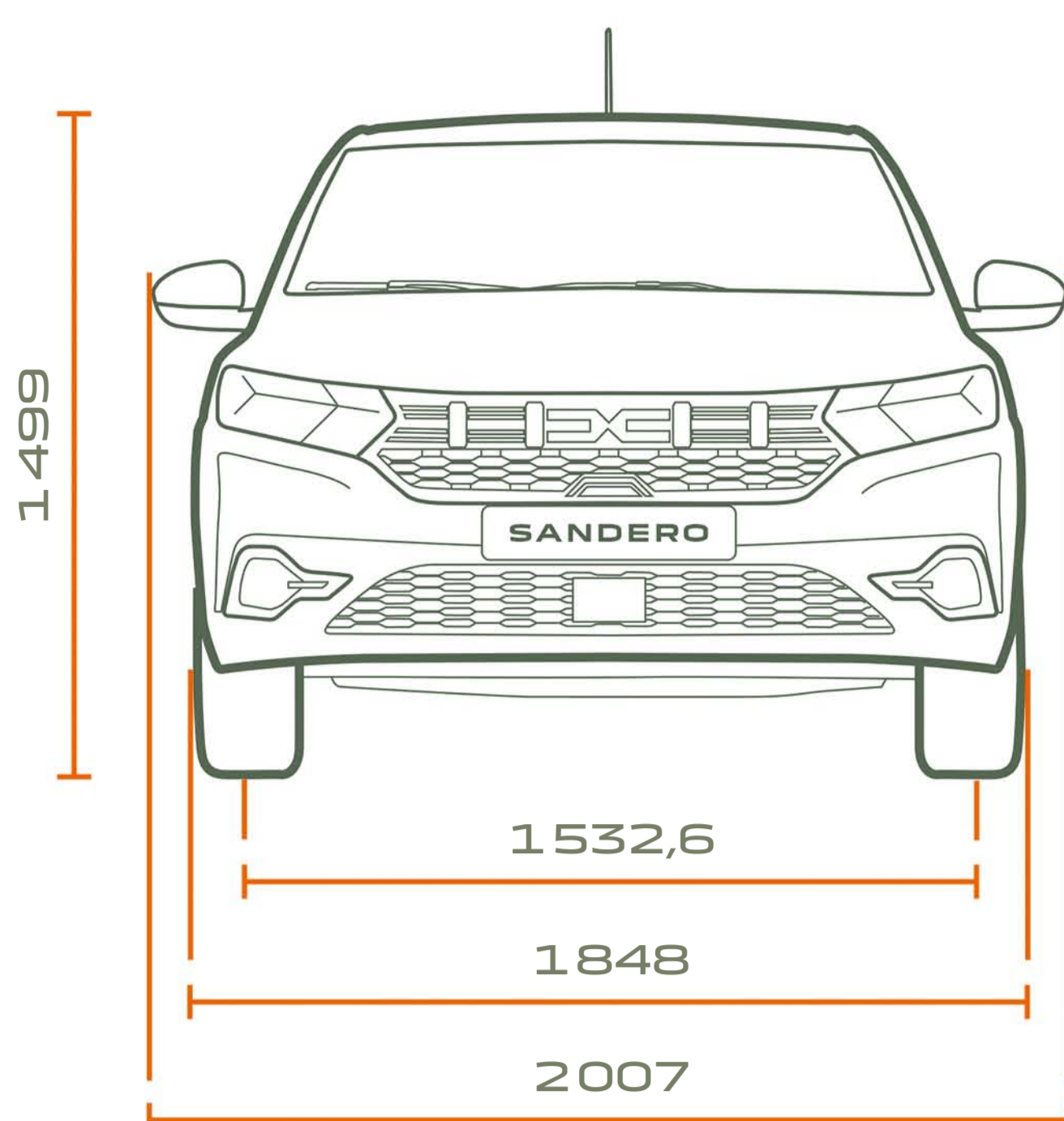

VUE AVANT

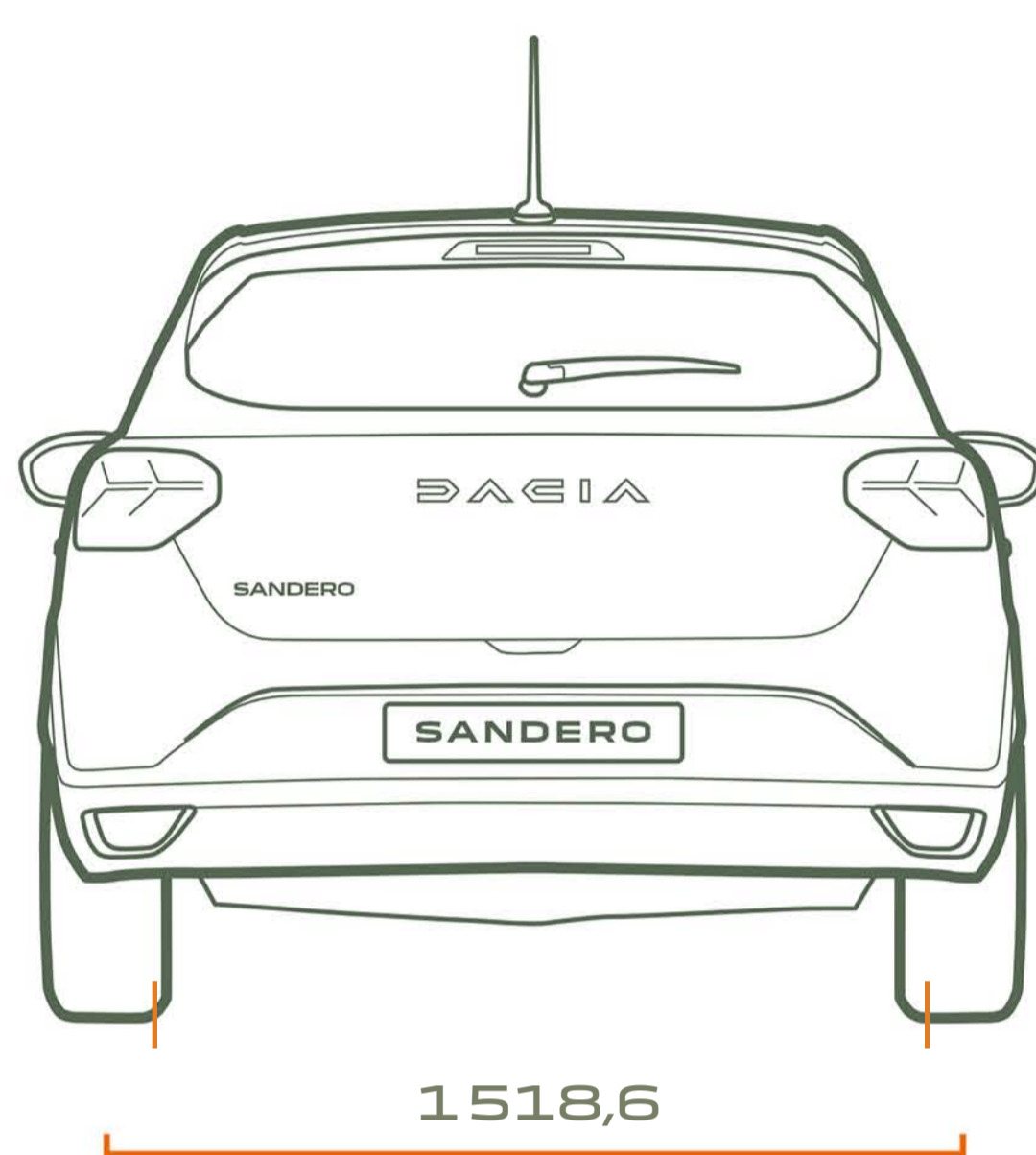

VUE ARRIÈRE

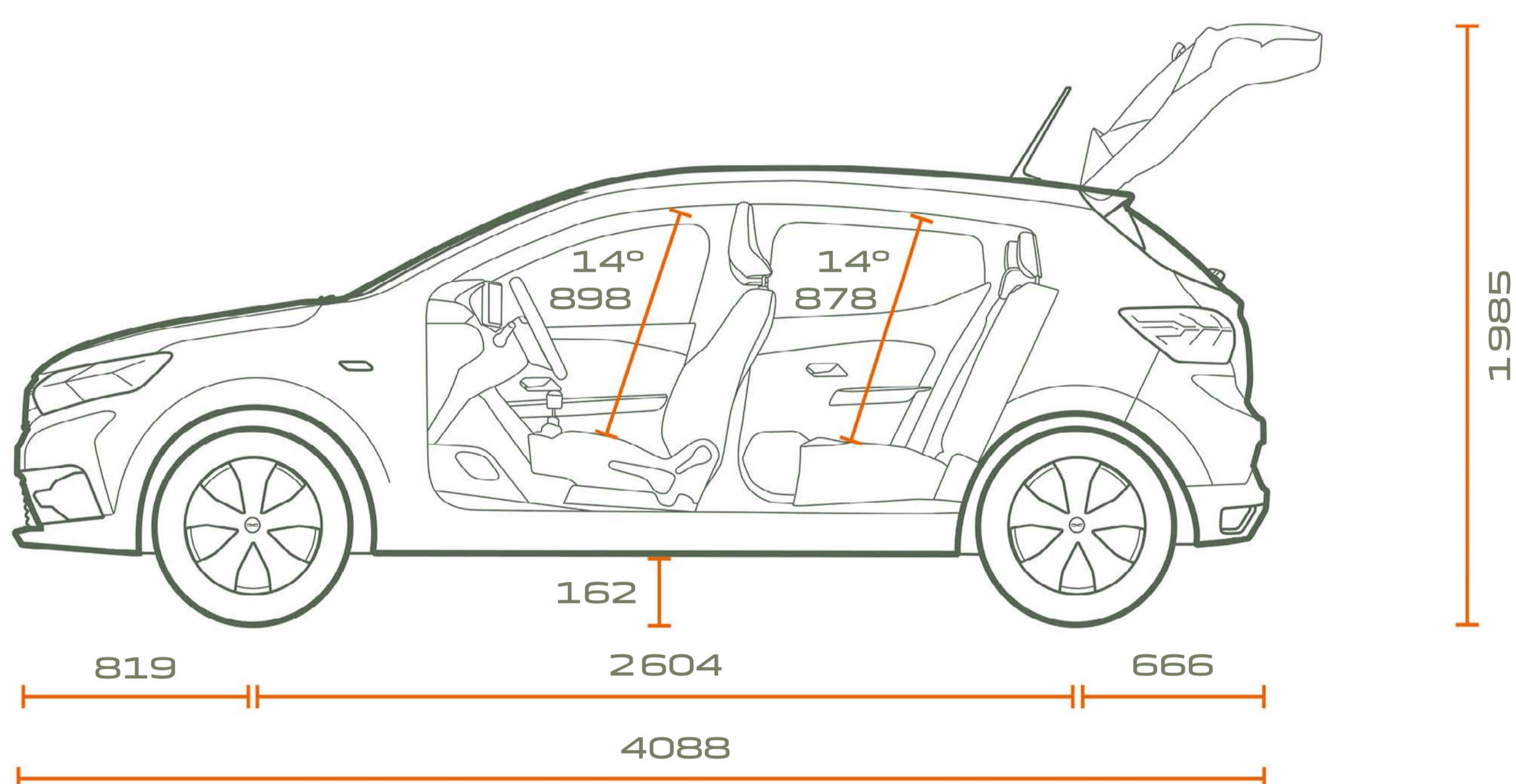

VUE DE PROFIL

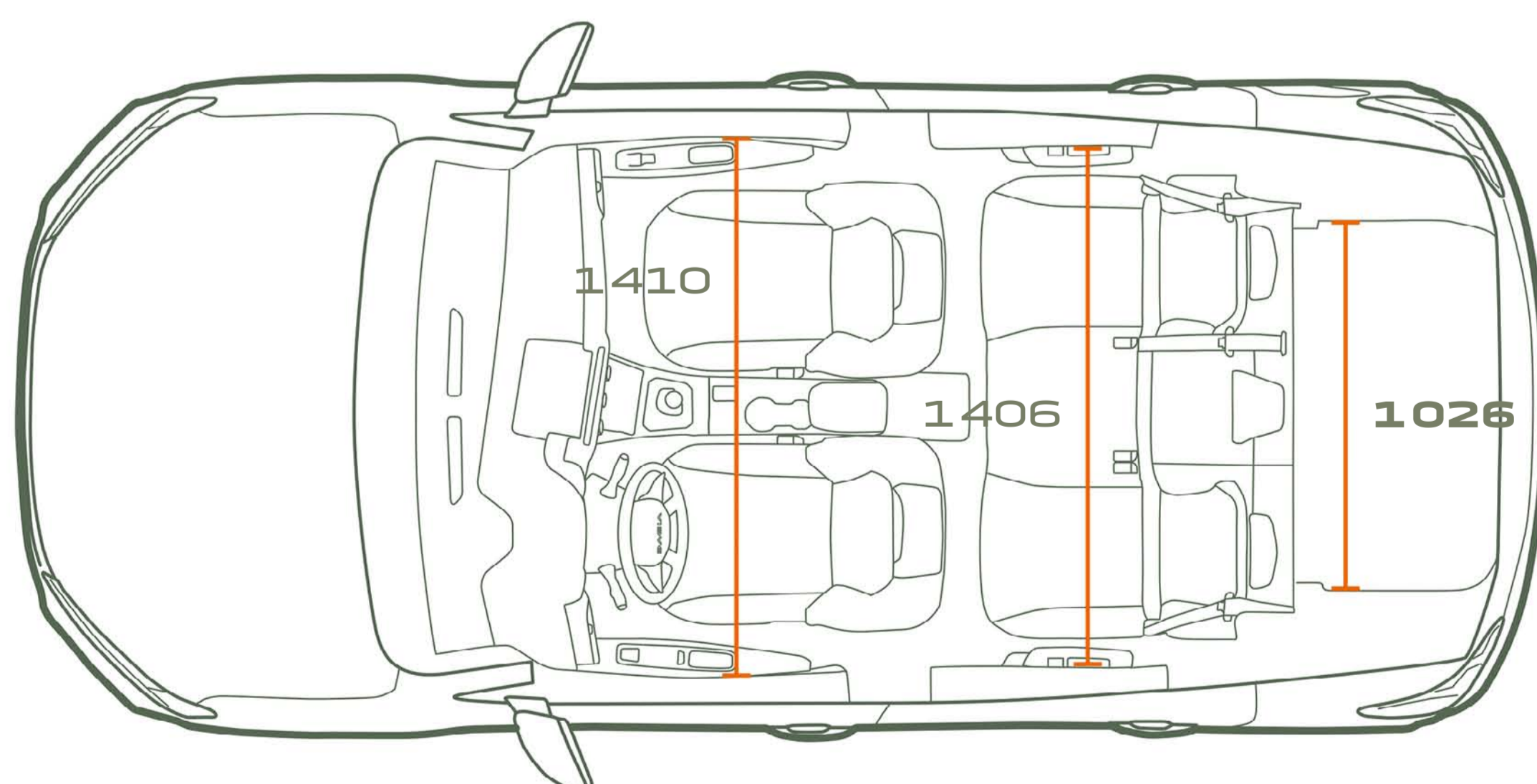

VUE DE DESSUS

**VOLUME DE COFFRE**  
(EN DM<sup>3</sup> - NORME VDA / LITRES)

Volume de coffre minimum (norme ISO 3832)	328/410
Volume de coffre maximum (norme ISO 3832)	1108/1455
Volume sous faux plancher (ISO 3832)	78

# UNE INCROYABLE SUCCESS STORY

Chez Dacia, nous offrons des véhicules pratiques et robustes, au meilleur prix. Des modèles au style affirmé, mais sans superflu, équipés des technologies les plus fiables et approuvées, le tout à un prix imbattable. En quinze ans, nous avons changé la donne et bousculé le marché automobile.



# POUR ALLER PLUS LOIN

CLIQUEZ ET CONFIGUREZ

RÉSERVEZ UN ESSAI

CONSULTEZ NOS OFFRES DACIA SANDERO



Accédez au compte Facebook DACIA



Accédez au compte Twitter DACIA



Accédez au compte Instagram DACIA

**pour les trajets courts, privilégiez la marche ou le vélo #SeDéplacerMoinsPolluer pensez à covoiturer #SeDéplacerMoinsPolluer**

Tout a été fait pour que le contenu de la présente brochure soit exact et à jour à la date de divulgation. Ce document a été réalisé à partir de préséries ou de prototypes. Dans le cadre de sa politique d'amélioration continue des produits, Dacia se réserve le droit, à tout moment, d'apporter des modifications aux spécifications et aux véhicules et accessoires décrits et représentés. Ces modifications sont notifiées aux concessionnaires Dacia dans les meilleurs délais. Selon les pays de commercialisation, les versions peuvent différer, certains équipements peuvent ne pas être disponibles (de série, en option ou en accessoire). Veuillez consulter votre représentant de la marque Dacia pour recevoir les informations les plus récentes. En raison des limites attachées au support, les couleurs reproduites dans le présent document peuvent légèrement différer des couleurs réelles de la peinture ou des matières de garniture intérieure. Tous droits réservés. La reproduction sous quelque forme ou par quelque moyen que ce soit de tout ou partie de la présente brochure est interdite sans l'autorisation écrite préalable de Dacia.



Dacia recommande Castrol

PUBLICIS – CRÉDITS PHOTO : BAM; A. Bernier; Getty Images; Shutterstock; © RENAULT MARKETING 3D-COMMERCE – JUILLET 2023

